

**#SPMSureSkor
Workshop
Pendidikan Moral
Form 4 Note 1**



Scan to join more INTI #SPMSureSkor Sessions.

INTI Education Counselling Centre Johor

No. 25, 25-01, Jalan Austin Heights 8/1, Taman Austin Heights,
81100 Johor Bahru, Johor
Tel. No.: 07 - 364 7537

INTI Education Counselling Centre Perak

258, Jalan Sultan Iskandar,
30000 Ipoh, Perak.
Tel. No.: 05 - 241 1933

INTI Education Counselling Centre Pahang

B16, Jalan Seri Kuantan 81, Kuantan Star City II,
25300 Kuantan, Pahang
Tel. No.: 09 - 560 4657

Kandungan 目录

Tajuk		Muka Surat
A	18 Nilai Universal dan kata kunci nilai	3
B	Graf 18 Nilai Universal	4

Unit	Bidang	Tajuk	Muka surat
5.0 INSAN BERMORAL 有道德的人			
1	INSAN BERMORAL	5.1 Norma Masyarakat Pemangkin Kesejahteraan	6
2		5.2 Peribadi Mulia Hiasan Diri	8
3		5.3 Prinsip Keadilan dan Keprihatinan dalam Membuat Keputusan	10
4		5.4 Penggunaan Teknologi Maklumat dan Komunikasi Secara Beretika	13
6.0 JATI DIRI MORAL 自我道德特性			
5	JATI DIRI MORAL	6.1 Mantap Integriti Mantaplah Jati Diri	18
6		6.2 Keluarga Integriti Keluarga Disegani	22
7		6.3 Berperikemanusiaan Membentuk Masyarakat Sejahtera	26
7.0 MORAL DAN KENEGARAAN 道德与国家			
8	MORAL DAN KENEGARAAN	7.1 Hak dan Tanggungjawab Warganegara	31
9		7.2 Perpaduan Masyarakat Asas Kemakmuran Negara	37
10		7.3 Pengurusan Perbelanjaan Secara Beretika	42
11		7.4 Keunikan Rakyat Malaysia	47
12		7.5 Kedaulatan Negara Tanggungjawab Bersama	52



KATA KUNCI NILAI UNIVERSAL KURIKULUM STANDARD
PENDIDIKAN MORAL SEKOLAH MENENGAH

Bil	Nilai	Kata kunci nilai
1	Kepercayaan kepada Tuhan 信奉上天	Keyakinan wujudnya Tuhan sebagai pencipta alam dan mematuhi segala ajaran berlandaskan pegangan agama atau kepercayaan masing-masing selaras dengan prinsip Rukun Negara.
2	Bertanggungjawab 负责任	Kesanggupan diri seseorang untuk memikul dan melaksanakan tugas serta kewajipan dengan sempurna.
3	Berdikari 自立	Kebolehan dan kesanggupan melakukan sesuatu tanpa bergantung kepada orang lain.
4	Harga Diri 自尊	Keupayaan dan keyakinan diri agar mampu memulia dan menjaga maruah diri dalam kehidupan.
5	Kerajinan 勤勉	Usaha yang berterusan bersungguh-sungguh dan berdedikasi dalam melakukan sesuatu.
6	Berterima kasih 感谢	Perasaan dan perlakuan untuk menunjukkan pengiktirafan dan penghargaan.
7	Patriotisme 爱国	Bangga dan taat setia kepada raja dan negara.
8	Kebebasan 自由	Bebas melakukan sesuatu tertakluk kepada peraturan dan undang-undang.
9	Keberanian 勇敢	Kesanggupan untuk menghadapi cabaran dengan yakin dan tabah.
10	Kejujuran 诚实	Bercakap benar, bersikap amanah dan ikhlas dalam setiap perlakuan.
11	Rasional 理智	Boleh berfikir berdasarkan alasan atau bukti yang nyata dan dapat mengambil tindakan yang wajar.
12	Baik hati 好心 / 善良	Kepekaan terhadap keperluan dan kebajikan diri, dan orang lain dengan memberi bantuan serta sokongan moral secara ikhlas.
13	Hemah Tinggi 崇高的品德	Beradab sopan dan berbudi pekerti mulia dalam pergaulan seharian.
14	Hormat 尊敬	Menghargai dan memuliakan seseorang serta menghormati peraturan insitisi sosial.
15	Kasih Sayang 仁爱	Kepekaan dan perasaan cinta yang lahir daripada hati yang ikhlas.
16	Kerjasama 合作	Melakukan sesuatu bersama-sama untuk kebaikan semua.
17	Kesederhanaan 中庸之道	Bersikap tidak keterlaluan dalam membuat pertimbangan atau perlakuan tanpa mengabaikan kepentingan diri dan orang lain.
18	Toleransi 互相忍让 / 容忍	Kesanggupan bertolak ansur, sabar dan mengawal diri bagi mengelakkan berlakunya pertelingkahan dan perselisihan faham demi kesejahteraan hidup.

8K 4B 3H RPT

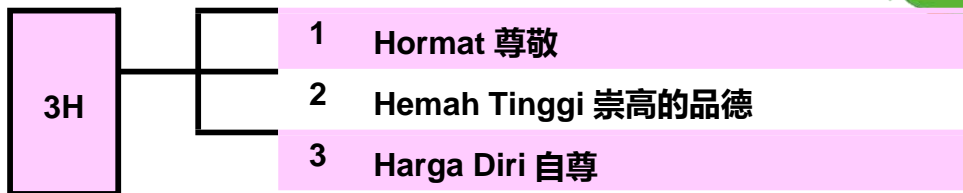
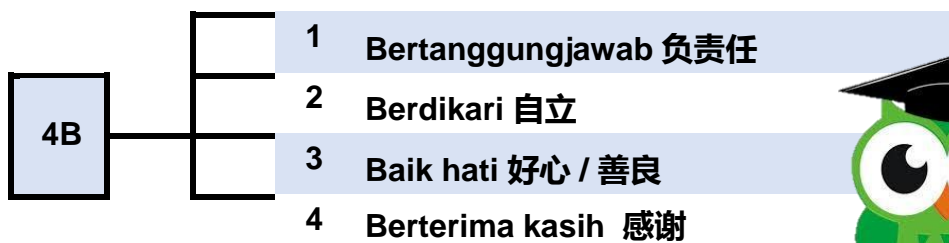







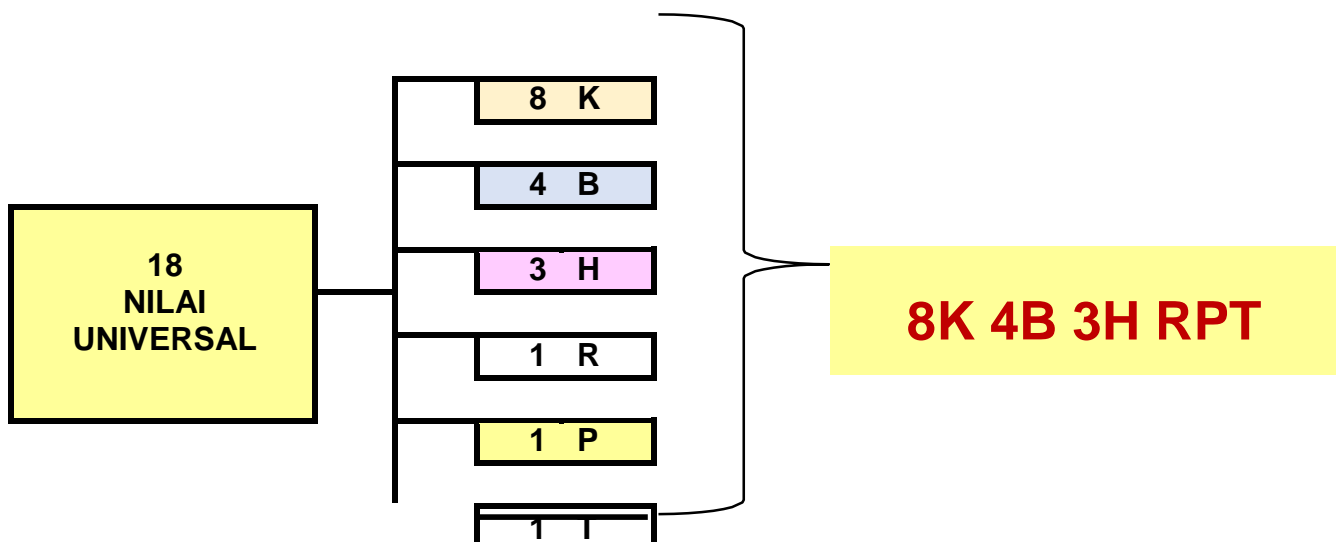

R - Rasional 理智

P - Patriotisme 爱国

T - Toleransi 互相忍让 / 容忍



			
Kepercayaan kepada Tuhan	Kasih sayang	Kerajinan	Kejujuran
			
Keberanian	Kebebasan	Kerjasama	Kesederhanaan

			
Bertanggungjawab	Berdikari	Baik hati	Berterima kasih

		
Hormat	Hemah tinggi	Harga diri

		
Rasional	Patriotisme	Toleransi

5.0 INSAN BERMORAL 有道德的人

UNIT 1 @ 5.1 : NORMA MASYARAKAT PEMANGKIN KESEJAHTERAAN

A Konsep

1. **Norma** 规则 / 标准 ialah **peraturan atau ketentuan** yang telah menjadi **kebiasaan** yang dijangka akan **dipatuhi oleh setiap anggota masyarakat**.

B Maksud Norma masyarakat 社会标准

1. **perilaku atau tindakan yang diterima sebagai amalan dalam sesuatu kelompok, komuniti atau budaya**
2. peraturan sosial yang dibentuk secara sedar atau tidak sedar tentang sesuatu perkara sehingga menjadi kebiasaan
3. amalan norma masyarakat yang merangkumi perbuatan yang wajar dilakukan dan patut dihindari dalam kehidupan bermasyarakat
4. amalan agama menjadi sebahagian daripada norma masyarakat
5. tingkah laku yang dianggap wajar dan diterima dalam masyarakat
6. akur dan dapat menyesuaikan diri dengan peraturan yang telah ditetapkan.

C Contoh norma masyarakat

1. menghormati orang yang lebih tua
2. duduk ketika makan
3. mengetuk pintu sebelum masuk
4. beratur ketika menggunakan pengangkutan awam



D Kepentingan amalan norma masyarakat

1. Sebagai panduan bertingkah laku

- Membantu dan mengawal anggota masyarakat agar dapat memahami dan mengamalkan tingkah laku yang diterima dalam masyarakat.

2. Membentuk masyarakat yang teratur

- Individu yang membuat keputusan dan mengambil tindakan yang sesuai dengan norma masyarakat mampu melahirkan masyarakat yang teratur

3. Membina masyarakat yang harmoni

- Anggota masyarakat yang sentiasa menjaga tingkah laku dan interaksi sosial yang baik dapat menghindari sebarang perselisihan

4. Sebagai ukuran bertingkah laku

- Amalan norma yang diakui dan diterima akan menjadi ukuran sebuah masyarakat

E Cabaran dalam amalan norma masyarakat

1. Kepelbagaian kaum, agama dan kepercayaan
2. Kemodenan 现代化
3. Arus globalisasi 全球化

F Kesan pengabaian norma masyarakat

1. Bersikap individualistik

- Bertingkah laku tanpa mengambil kira kepentingan orang lain
- Keputusan dan tindakan berasaskan keinginan dan pertimbangan diri sendiri sahaja
- Kurang melibatkan diri dalam aktiviti sosial

2. Manusia kurang beradab

- Perilaku yang bertentangan daripada norma masyarakat yang sepatutnya
- Cara berkomunikasi yang kurang sopan dalam kalangan remaja
- Menggunakan Bahasa badan yang kurang menyenangkan

3. Hubungan sosial terjejas

- Perubahan gaya hidup
- Meminggirkan orang yang lebih tua
- Pergaulan di luar batasan

4. Menjejaskan keharmonian masyarakat

- Memandang rendah amalan norma yang berbeza
- Mempersendakan 看不起 cara berpakaian orang lain
- Tidak menghormati amalan beribadat kaum lain

G Hedonisme 享乐主义

1. pegangan atau pandangan hidup yang mementingkan keseronokan atau kesenangan hidup sahaja

2. contoh amalan hedonisme

- pergaulan bebas, penyalahgunaan dadah, berpelesiran 享乐 sehingga lewat malam

3. kesan budaya hedonisme

- menjejaskan masa depan sendiri
- menjejaskan imej sendiri
- menjejaskan kesihatan

4. cara mengelakkan diri daripada budaya hedonisme

- melibatkan diri dalam aktiviti yang berfaedah
- mempunyai pegangan agama yang kuat
- menyertai kelas keagamaan
- menyertai aktiviti sukarela
- melibatkan diri dalam aktiviti sukan / rekreasi



H Amalan norma masyarakat dalam kehidupan harian

1. semangat kejiwaan
2. amalan gotong royong
3. aktiviti rumah terbuka
4. aktiviti permainan kanak-kanak
5. majlis keramaian
6. aktiviti kemasyarakatan



I C dengan nilai yang berkaitan

1. Nilai hormat
2. Nilai bertaqwa Tinggi
3. Nilai toleransi
4. Nilai kesederhanaan
5. Nilai kebebasan

Adakah berswafoto diterima sebagai norma masyarakat pada masa kini ????

5.0 INSAN BERMORAL 有道德的人

Unit 2 @ 5.2 : PERIBADI MULIA HIASAN DIRI

A Konsep

- Modal Insan 人力资本 yang berkeperibadian mulia mesti mempunyai :
 - Penaakulan moral** 道德的推理/道理
 - Emosi moral** 道德的情感
 - Perlakuan moral** 道德的行为
- Keperibadian mulia** 崇高的个人特质 bermaksud **sifat baik dan terpuji yang dimiliki oleh individu.**
- Keperibadian mulia ini dapat dibentuk melalui **latihan** serta **amalan kesederhanaan** dalam kehidupan harian sehingga menjadi tabiat atau kebiasaan.
- Keperibadian mulia merupakan satu standard yang menentukan seseorang individu untuk menjadi **insan yang baik.**
- Keperibadian mulia dapat membantu individu untuk meningkatkan kualiti hidup 生活的品质 yang diingini.
- Keperibadian mulia penting kepada seseorang individu supaya tidak mudah terpengaruh dengan tabiat yang negatif.
- Keperibadian mulia lahir dari individu yang seimbang dari segi
 - intelek** 智慧
 - rohani** 心灵
 - emosi** 情绪,情感
 - jasmani** 肉体



B Ciri Individu yang berkeperibadian mulia

- Ikhlas dan jujur dalam tindakan
- Sabar dan tenang ketika menghadapi kesukaran dalam kehidupan
- Berpegang teguh pada nilai moral
- Bersikap sederhana dalam pemikiran, pertuturan dan perlakuan
- Melakukan sesuatu kebaikan tanpa mengharapkan balasan
- Berusaha bersungguh-sungguh untuk melakukan kebaikan

C Contoh cara mempratikkan keperibadian mulia

1	Diri	<ul style="list-style-type: none"> Menjaga batasan pergaulan Bersikap pemaaf dan berani mengakui kesilapan diri
2	Keluarga	<ul style="list-style-type: none"> Mendapat sokongan ibu bapa dalam kehidupan Bersederhana dalam menyambut hari istimewa anggota keluarga
3	Rakan sebaya	<ul style="list-style-type: none"> Menegur kesalahan rakan dengan cara yang baik Memberikan pertolongan dengan ikhlas
4	Masyarakat	<ul style="list-style-type: none"> Membantu mangsa bencana Melibatkan diri secara sukarela dalam program kemasyarakatan
5	Negara	<ul style="list-style-type: none"> Mengelakkan diri daripada melakukan penularan fitnah 诽谤/ 污蔑 tentang negara Mengharumkan nama negara dalam pelbagai bidang

D Kepentingan mempunyai keperibadian mulia

1. Sentiasa melakukan perkara yang positif
2. Disenangi ramai
3. Menjamin kebahagiaan dalam kehidupan
4. Memberikan ketenangan jiwa kepada diri
5. Dihormati dan dipandang mulia oleh orang lain
6. Menjadi suri teladan kepada orang lain
7. Mencapai matlamat hidup yang diingini



E Banding beza keperibadian mulia dengan bukan keperibadian mulia

	Berkeperibadian Mulia	Bukan Berkeperibadian Mulia
1	Sanggup menghadapi cabaran dalam kehidupan	Mudah berputus asa dalam usaha mencapai kejayaan
2	Sentiasa bersyukur 感恩	Khianat 背叛 dan bersangka buruk 怀疑, 坏的猜测
3	Berjimat cermat dalam perbelanjaan	Tamak dan boros
4	Bekerjasama dan saling menolong	Mementingkan diri sendiri
5	Amanah 可信任的, 可靠的	Tidak jujur
6	Sederhana dalam pertuturan dan perlakuan	Permarah dan tidak sabar

F Amalan keperibadian mulia dalam kehidupan harian

1. Mengucap terima kasih kepada orang yang membantu saya
2. Meminta maaf apabila melakukan kesalahan
3. Sentiasa bertutur dan bertingkah laku dengan sopan
4. Sentiasa memberi kerjasama dalam kerja kumpulan
5. Tetap berusaha dan belajar bersungguh-sungguh walaupun gagal dalam peperiksaan
6. Menerima teguran dan kritikan dengan hati terbuka
7. Sentiasa memberikan bantuan kepada mereka yang memerlukan



G Cadangan nilai universal yang berkaitan

1. Nilai kepercayaan kepada Tuhan
2. Nilai hemah tinggi
3. Nilai harga diri
4. Nilai kejujuran
5. Nilai keberanian



Sekiranya berpeluang untuk Kembali pada zaman kanak-kanak, apakah yang ingin anda lakukan untuk memperbaiki keperibadian diri ?



5.0 INSAN BERMORAL 有道德的人

Unit 3 @ 5.3 : PRINSIP KEADILAN DAN KEPRIHATINAN DALAM MEMBUAT KEPUTUSAN

A Contoh prinsip keadilan dan keprihatinan dalam membuat keputusan

1. Prinsip keadilan 公平原则

- Sikap dan tingkah laku individu dalam hubungan antara manusia untuk menegakkan kesaksamaan 维护大公无私 dengan keseimbangan dalam pemikiran, pertuturan, perasaan dan perlakuan
- Prinsip keadilan melibatkan sebarang perbuatan adil terhadap diri sendiri dan orang lain
- Dalam membuat keputusan untuk sesuatu dilema moral 道德困境/ 窘境, prinsip keadilan akan digunakan sebagai nilai asas 基本价值.



2. Contoh prinsip keadilan

Bil	Ciri Prinsip Keadilan	Contoh
a	Bersikap tidak berat sebelah 没有扁担一方	<ul style="list-style-type: none"> • pemilihan calon • pemberian ganjaran dan hukuman
b	Layanan sama rata 平等对待	<ul style="list-style-type: none"> • tanpa mengira status sosial • tanpa mengira sosioekonomi
c	Menghormati hak individu 尊重个人权益	<ul style="list-style-type: none"> • kemudahan untuk golongan orang kurang upaya (OKU) • keperluan untuk golongan kurang bernasib baik
d	Adil dalam mengagihkan 分配 sumbangan 援助品 atau bantuan 援助	<ul style="list-style-type: none"> • mangsa bencana • rakyat yang berkeperluan
e	Bersikap rasional 理性的态度	<ul style="list-style-type: none"> • menganalisis situasi • membuat pertimbangan moral

3. Prinsip keprihatinan 关心/关注原则

- Perlakuan yang memberikan pertimbangan moral dalam melaksanakan peranan atau kewajipan terhadap orang lain.
- Mempertimbangkan orang lain dalam situasi yang dihadapi 考虑他人的情况
- Dalam membuat keputusan untuk sesuatu situasi berperikemanusiaan 有人性的, biasanya prinsip keprihatinan akan digunakan sebagai asas ukuran 基本标准

4. Contoh prinsip keprihatinan

Bil	Ciri Prinsip Keprihatinan	Contoh
a	Berperikemanusiaan 有人性的	<ul style="list-style-type: none"> • menunjukkan sikap simpati terhadap mangsa bencana 灾难受害者 • mengambil kira keperluan golongan kurang bernasib baik 不幸运的群体
b	Menunjukkan perasaan kasih sayang 展现慈爱的感受	<ul style="list-style-type: none"> • menyayangi dan menghargai flora dan fauna • menyayangi sesama insan 人类

c	Menjaga kebajikan orang lain melebihi kepentingan diri sendiri 照顾他人的福利多过自己的利益	<ul style="list-style-type: none"> ● melibatkan diri dalam program kesukarelawanan 志愿服务 ● menyediakan keperluan asas kepada golongan yang memerlukannya
d	Kepedulian 关心, 重视, 理睬	<ul style="list-style-type: none"> ● membantu golongan yang memerlukan bantuan ● membantu dalam menyelamatkan haiwan yang dianiaya
e	Pemurah 慷慨的人 	<ul style="list-style-type: none"> ● memberi bantuan kewangan apabila diperlukan ● meluangkan masa untuk membantu orang lain

B Prinsip Keadilan dan keprihatinan dalam membuat keputusan

1. Terdapat beberapa kepentingan dalam membuat keputusan dengan menggunakan prinsip keadilan dan prinsip keprihatinan.

Prinsip Keadilan	Prinsip Keprihatinan
<ul style="list-style-type: none"> ● Tidak menjejaskan kepentingan orang lain ● Menjaga hak kemanusiaan sejagat ● Mengelakkan perselisihan faham ● Membela nasib golongan yang tertindas 被欺压 	<ul style="list-style-type: none"> ● Mengelakkan diri daripada menjadi mangsa keadaan ● Menjamin keamanan dan keharmonian masyarakat ● Semua lapisan masyarakat mendapat keprihatinan yang sewajarnya

C Kepentingan membuat keputusan antara prinsip keadilan dan keprihatinan berdasarkan situasi

1. Dalam membuat keputusan untuk menyelesaikan sesuatu konflik 矛盾/ 冲突, prinsip keadilan dan prinsip keprihatinan akan **saling bertindih** 互相重叠. Oleh itu, dalam menaakul 推论 keutamaan antara prinsip keadilan dengan prinsip keprihatinan dalam menyelesaikan sesuatu konflik, beberapa **strategi** 策略 boleh digunakan.
2. Contoh strategi penyelesaian konflik 解决冲突的策略 :
 - a. Mengenal pasti konflik atau permasalahan yang timbul 确认冲突/问题的出现
 - b. Membuat pertimbangan moral 做出道德的考虑/见解
 - c. Membuat keputusan dalam pemilihan prinsip keadilan atau prinsip keprihatinan
 - d. Justifikasi 辩解有理的理由 kewajaran 自然/必然的 dalam membuat keputusan

D Keutamaan antara prinsip keadilan dan prinsip keprihatinan dalam membuat pertimbangan

1. Dilema moral berikut memerlukan pertimbangan wajar berdasarkan prinsip keadilan dan prinsip keprihatinan.

Charles merupakan atlet 运动员 yang sering mewakili sekolah ke peringkat negeri dan kebangsaan. Minatnya terhadap bidang sukan amat mendalam. Namun begitu Charles mempunyai masalah disiplin, terutamanya berkaitan dengan kehadiran hingga dihukum gantung persekolahan. Semasa temasya sukan antara sekolah peringkat negeri sedang berlangsung, Charles membuat rayuan kepada pihak sekolah dan berjanji tidak akan mengulangi perbuatannya. Dia memohon agar diberikan kebenaran untuk mengambil bahagian dalam acara larian. Bagaimanakah pihak sekolah dapat membuat keputusan terhadap rayuan Charles itu ?

2. Proses pertimbangan moral dalam menyelesaikan dilema moral

Konflik	<ul style="list-style-type: none"> • membenarkan Charles mewakili sekolah dalam bidang sukan atau terus menggantung persekolahannya 	
Pertimbangan Moral 道德的考虑 / 见解	<ul style="list-style-type: none"> • Prinsip Keadilan : Murid bermasalah tidak boleh mewakili sekolah dalam apa-apa aktiviti • Prinsip keprihatinan : Murid yang menunjukkan minat dan berbakat dalam bidang sukan tidak patut dipinggirkan 被边缘化 • Dilema pihak pentadbiran : murid bermasalah tetapi berpotensi 有潜能 mengharumkan nama sekolah dalam bidang sukan. 	
Pemilihan Prinsip	Prinsip keadilan <ul style="list-style-type: none"> • Setiap murid perlu mematuhi peraturan sekolah • Boleh menjadi pengajaran kepada murid bermasalah 	Prinsip keprihatinan <ul style="list-style-type: none"> • Memberikan kebenaran secara bersyarat 有条件的 kepada Charles • Charles telah berjanji untuk mengubah sikapnya
Justifikasi 辩解的理由	<ul style="list-style-type: none"> • Mendorong murid yang berbakat untuk menunjukkan kebolehannya • Memberikan peluang kepada murid yang telah sedar dengan kesilapan yang pernah dilakukannya untuk meningkatkan prestasi 表现/成就 diri 	

E Perasaan apabila membuat keputusan berasaskan prinsip keadilan dan keprihatinan

1. Anggota masyarakat akan berasa **bangga** 光荣 dan **bersyukur** 感恩 sekiranya prinsip keadilan dan prinsip keprihatinan menjadi amalan dalam kehidupan.
2. Sememangnya, prinsip keadilan dan prinsip keprihatinan merupakan dua prinsip penting dalam **menyelesaikan** 解决 **sesuatu isu** 课题 **atau dilema** bagi **melindungi dan menjaga kebajikan** anggota masyarakat.

F Cadangan nilai universal yang berkaitan

1. Nilai rasional
2. Nilai kasih sayang
3. Nilai baik hati
4. Nilai kejujuran
5. Nilai keberanian



Sejauh manakah sesebuah negara mampu memberikan keadilan dan keprihatinan kepada semua lapisan masyarakat ???

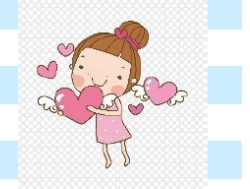

5.0 INSAN BERMORAL 有道德的人

Unit 4 @ 5.4 : PENGGUNAAN TEKNOLOGI MAKLUMAT DAN KOMUNIKASI SECARA BERETIKA 有道德观念地使用资讯工艺和通讯

A Etika penggunaan teknologi maklumat dan komunikasi

1. Secara umumnya, teknologi maklumat dan komunikasi merupakan sistem yang membolehkan **pengumpulan** 收集, **pengurusan** 管理, **manipulasi** 操作, **perolehan** 收获 dan **komunikasi** 通讯 **maklumat** 资料 **dalam pelbagai bentuk**.
2. Penggunaan teknologi maklumat dan komunikasi secara beretika dapat memberikan manfaat kepada semua pihak
3. Antara **etika penggunaan teknologi maklumat dan komunikasi** termasuklah perkara seperti yang berikut :
 - a. Tidak memuat naik sebarang bahan dalam pelbagai bentuk tanpa keizinan pemilik yang sah 不上载任何没有得到原主同意的东西
 - b. Tidak menyebarkan sebarang maklumat palsu 不传播所有的假消息 atau diragui 被怀疑 kesahihannya 确实 yang boleh menggugat 威胁 ketenteraman awam 公共安宁
 - c. Tidak mencerooboh 不侵犯 dan menyebarkan virus 传播病毒 yang boleh melumpuhkan 使瘫痪 sesuatu sistem 系统 yang dimiliki oleh pihak lain
 - d. Tidak mengeksploitasi 不剥削 maklumat dan data peribadi 个人资料 pihak lain 他人的
 - e. Berintegriti 有诚信的 dalam memberikan maklumat yang betul untuk sebarang penggunaan dalam talian 在线的.
 - f. Berkomunikasi secara berhemah 有礼貌的/有品德的 dalam talian

B Kepentingan penggunaan teknologi maklumat dan komunikasi secara beretika

1. Penggunaan teknologi maklumat dan komunikasi secara beretika sangat penting bagi **memudahkan urusan kehidupan harian**.
2. Terdapat beberapa kepentingan penggunaan teknologi maklumat dan komunikasi secara beretika.

Bil	Kepentingan	Huraian
A	Meningkatkan kualiti pendidikan	<ul style="list-style-type: none"> ● Mengubah cara pengajaran dan pembelajaran menjadi lebih berinovasi 创新/革新的 ● Menjimatkan masa dan wang ● Mampu menarik minat murid
B	Mempelbagaikan perkhidmatan dalam talian 线上服务多元化	<ul style="list-style-type: none"> ● Perkhidmatan yang lebih mesra pengguna 亲消费者的. ● Pengguna tidak perlu bersesak-sesak 挤来挤去 di kaunter ● Terdapat pelbagai pilihan transaksi 交易 dalam talian
C	Meningkatkan hubungan sosial 提升社交关系	<ul style="list-style-type: none"> ● Memudahkan komunikasi secara maya 虚幻的 dengan sesiapa sahaja di seluruh dunia ● Mengeratkan hubungan ● Mewujudkan jaringan 网状 berasaskan bidang 范围
D	Menjanakan ekonomi	<ul style="list-style-type: none"> ● Menyediakan peluang perniagaan dan perkhidmatan ● Barangan atau perkhidmatan boleh dipromosikan dengan meluas 扩大促销 ● Penjualan dan pembelian boleh dibuat secara dalam talian

E	Perkongsian maklumat 共享资料	<ul style="list-style-type: none"> ● Pelbagai maklumat dapat diperolehi dengan mudah ● Kerja penyelidikan 调查/ 研究 dan pembelajaran dapat dibuat dengan lebih sistematik ● Maklumat terkini dalam pelbagai bidang dapat disebar luas secara menyeluruh
f	Menjimatkan kos dan masa	<ul style="list-style-type: none"> ● Pelbagai kos seperti kos panggilan telefon dan pengangkutan dapat dijitakan ● Perbincangan atau mesyuarat dapat diadakan secara telesidang 电讯会议 ● Penggunaan sumber tenaga manusia 人力资源 dapat diminimumkan

C Contoh penggunaan teknologi maklumat dan komunikasi secara beretika

1. Teknologi maklumat dan komunikasi hendaklah dimanfaatkan dengan sebaik-baik mungkin oleh semua pihak.
2. Penggunaannya perlu dibuat secara beretika seperti contoh-contoh di bawah ;

Bil	Contoh	Huraian
a	Penggunaan Akaun E-mel	<ul style="list-style-type: none"> ● Merahsiakan 保密/隐藏 pengguna dan kata laluan 密码 daripada pengetahuan orang lain. ● Tidak memalsukan maklumat diri dalam pendaftaran e-mel ● Menggunakan e-mel dengan bijak dan berhati-hati.
b	Penggunaan Pengiklanan 广告活动	<ul style="list-style-type: none"> ● Mengiklankan barangan dan perkhidmatan yang tidak menyalahi undang-undang dan norma masyarakat ● Berintegriti 有诚信的 bagi memastikan pengguna tidak berasa tertipu ● Bersaing 竞争 secara sihat dengan tidak memburukkan barangan dan perkhidmatan orang lain.
c	Memuat Turun 下载 dan Memuat Naik 上载	<ul style="list-style-type: none"> ● Mendapat kebenaran yang sah daripada pemiliknya ● Tidak memuat turun dan memuat naik bahan negatif 负面 ● Tidak memuat turun dan memuat naik perisian 软件 tidak berlesen

D Kesan pengabaian penggunaan teknologi maklumat dan komunikasi secara beretika

Bil	Kesan Pengabaian	Huraian
a	Ketidaktepatan Maklumat	<ul style="list-style-type: none"> ● Mengelirukan orang lain. 令人迷惑的 ● Menimbulkan fitnah 造成诽谤/污蔑 ● Mengaibkan orang lain 损害他人 (名誉)
b	Isu Keselamatan	<ul style="list-style-type: none"> ● Risiko data peribadi digodam 个人资料被骇入/入侵的风险 ● Terdedah 暴露 kepada buli siber 网络霸凌 ● Ancaman keselamatan diri, keluarga dan harta bend 个人, 家庭, 财产的安全受到威胁

c	Serangan Pelbagai Virus	<ul style="list-style-type: none"> ● Menjejaskan sistem komputer 影响电脑系统 ● Mengganggu penggunaan harian dalam teknologi maklumat dan telekomunikasi ● Melumpuhkan operasi sesebuah organisasi 使一个组织的运作瘫痪
d	Terdedah kepada Bahan Negatif	<ul style="list-style-type: none"> ● Mempengaruhi pemikiran murid ● Mendorong perlakuan yang tidak diinginkan ● Meningkatkan gejala sosial 社会弊病
e	Ketagihan 上瘾 Penggunaan	<ul style="list-style-type: none"> ● Pembaziran masa ● Mengganggu tugas harian 影响平日工作 ● Menjejaskan masa berkualiti 优质 bersama-sama dengan keluarga

E Penggunaan teknologi maklumat dan komunikasi secara beretika dalam kehidupan harian

1. Kebebasan yang diperoleh dalam penggunaan teknologi maklumat dan komunikasi mempunyai **batas tertentu** 特定限制 dan etika yang perlu dipatuhi
2. **Penilaian** 评估 terhadap maklumat yang diperoleh patut dibuat secara rasional agar setiap tindakan yang diambil adalah betul.
3. **Penggunaan kemudahan teknologi maklumat dan komunikasi secara sederhana** 适中的 akan mengelakkan individu daripada terasing 隔开的 dalam kalangan masyarakat.
4. **Menjauhkan diri daripada sebarang jenayah siber** 网络罪案 ketika menggunakan teknologi maklumat dan komunikasi.
5. Kita akan **berasa gembira dan bangga** apabila menjadi pengguna yang bijak 精明的消费者 dan penuh beretika ketika menggunakan teknologi maklumat dan komunikasi.

F Cadangan nilai universal yang berkaitan

1. Nilai rasional
2. Nilai kebebasan
3. Nilai harga diri
4. Nilai kesederhanaan
5. Nilai kerajinan



Gambarkan kehidupan anda tanpa teknologi maklumat dan komunikasi.

G Maklumat tambahan

1. Akta yang berkaitan dengan penggunaan teknologi maklumat dan komunikasi dipanggil undang-undang siber.
2. Undang-undang siber terdiri daripada :
 - i. Akta Komunikasi dan Multimedia 1998.
 - ii. Akta Suruhanjaya Komunikasi dan Multimedia 1998.
 - iii. Akta Tandatangan Digital 1997.
 - iv. Akta Jenayah Komputer 1997.
 - v. Akta Teleperubatan 1997.
3. Semua hasil karya asli 原著 adalah dilindungi di bawah Akta Hak Cipta 1987 版权法令. Hak cipta terpelihara 版权受保护 bermaksud hak cipta dilindungi.
4. Hak cipta merupakan suatu hak eksklusif 独家的 bagi seseorang pencipta karya 作者 untuk mengawal penggunaan karya mereka 维护作品.
5. Terdapat 2 hak moral bagi pencipta karya iaitu :
 - a. **Hak paterniti** 亲权 – membolehkan pemilik karya dikenali dan menuntut keaslian ciptaan untuk dikekalkan. 让作者被认识及保护原著
 - b. **Hak integriti** 诚信权 – membenarkan pemilik karya menghalang pengguna lain daripada menyeleweng 背叛, mencacatkan 破坏 atau mengubahsuai 更改 hasil kerjanya agar tidak menjejaskan reputasi pencipta 作者的名声.
6. Kesemua karya asli adalah **harta intelek** 知识产权. Jenis karya asli yang dilindungi ialah karya sastera 文学作品, karya muzik 音乐, karya seni 美术, filem 电影, rakaman bunyi 音频, siaran 广播节目, karya terbitan 出版刊物
7. **Kepentingan menghormati hak cipta dalam dunia digital :**
 - a. Melindungi hak karya pemilik karya
 - b. Melindungi hak ekonomi pemilik karya
8. **Plagiarisme** 抄袭 ialah perbuatan meniru atau mengutip sebahagian atau semua karya orang lain untuk melakukan tugas dan mengakui karya tersebut sebagai usaha sendiri. 把一部分或整份别人的作品抄袭成为自己的作品.
9. Faktor plagiarisme berlaku dalam kalangan pelajar ialah sikap murid yang malas dan tidak berusaha, kemudahan teknologi maklumat yang semakin maju. Semua maklumat boleh diperolehi daripada internet, murid yang malas berfikir dan berusaha akan terus salin maklumat dan menjadikan maklumat itu sebagai usaha sendiri.
10. Kesan plagiarisme ialah murid akan dikenakan tindakan disiplin / tatatertib 纪律处罚, kerja khusus ditolak, imej diri terjejas dan masa depan terjejas.
11. Langkah mengatasi masalah piagiarisme ialah guru boleh memberi penghargaan kepada murid yang tidak melakukan piagiarisme, menasihati murid kesan buruk jika melakukan piagiarisme.

UNDANG-UNDANG SIBER

1. Akta Komunikasi dan Multimedia 1998.

Akta ini merupakan sendi kepada semua undang-undang siber di Malaysia. Ia menghuraikan mengenai dasar pembangunan ICT bagi negara ini. Dalam akta ini disenaraikan 10 objektif dasar nasional bagi industri komunikasi dan multimedia (Sila rujuk Akta untuk perinciannya, atau buku Mengenali Undang-undang Media dan Siber). Akta ini juga meletakkan janji Kerajaan mengenai tidak ada tapisan dalam internet di bawah Seksyen 3 (3). Berikutan dengan kelulusan Akta ini, sebuah kementerian khas diwujudkan yang memasukkan elemen komunikasi dan multimedia di dalamnya. Kementerian ini pada mulanya dikenali sebagai Kementerian Tenaga, Air dan Komunikasi (kini komponen komunikasi dikeluarkan dan digabungkan dengan Kementerian Penerangan, bersama dengan komponen Kebudayaan).

2. Akta Suruhanjaya Komunikasi dan Multimedia 1998

Akta ini membolehkan penubuhan sebuah suruhanjaya untuk mengendalikan urusan berkaitan dengan jaringan seperti internet. Ia juga mengambilalih kuasa perlesenan terhadap spektrum penyiaran dan telekomunikasi. Urusan pos juga kini diletakkan di bawah suruhanjaya ini.

3. Akta Tandatangani Digital 1997.

Akta ini digubal untuk membolehkan diterima secara sah segala urusan melalui online termasuk penggunaan tandatangan secara digital. Tujuan utamanya ialah sebagai usaha meningkatkan e-commerce atau e-dagang. Kelulusan undang-undang ini perlu kerana pengesahan dari segi undang-undang adalah sukar untuk melaksanakan dokumentasi secara online.

4. Akta Jenayah Komputer 1997.

Tujuan utama akta ini ialah untuk melengkapkan undang-undang jenayah khususnya berkaitan dengan jenayah yang dilakukan melalui jaringan komputer. Akta ini memperuntukkan jenis-jenis jenayah dan hukumannya.

5. Akta Teleperubatan 1997

Akta ini membolehkan para doktor dan pengamal perubatan lain menggunakan jaringan internet untuk menjalankan operasi perubatan dari jarak jauh. Ia memperuntukkan apa yang boleh dan apa yang tidak boleh dilakukan oleh pengamal perubatan. Akta ini membawa bidang perubatan ke satu tahap yang lebih tinggi lagi.

6. Akta Hak Cipta (Pindaan) 1997.

Akta ini memasukkan unsur-unsur yang berkaitan dengan hakcipta dalam Akta induk. Ini bermakna apa-apa hasil karya yang dilakukan di dalam dan melalui internet adalah terlindung di bawah Akta Hakcipta.

Bidang 6 : JATI DIRI MORAL 自我道德特性

Unit 5 @ 6.1 : MANTAP 坚决 INTEGRITI MANTAPLAH JATI DIRI

A Maksud dan konsep integriti 诚信/正直的

1. Amalan integriti dalam kalangan semua lapisan masyarakat memerlukan **pegangan hidup** yang **berakauntabiliti** 有责任/有义务, **berwibawa** 有威望的/有权发号命令的 dan **patuh pada undang-undang** 遵守法律.
2. “Integer” ialah perkataan Latin bagi integriti yang bermaksud **menyeluruh** 全面的/广泛的, **sempurna** 完整的/完善的/没有缺点的, **tulen** 纯正的 dan **tidak berubah** 不会改变的.
3. Integriti individu merupakan sifat utama yang dapat **melahirkan jati diri produktif** 多产的 dan **berkualiti** 有素质的 **dalam setiap perlakuan**
4. Salah satu elemen keamanan dan keharmonian dalam kehidupan sejagat 完整的生活 ialah integriti.
5. Integriti ini boleh mempengaruhi kecemerlangan seseorang dalam pendidikan, kerjaya 事业 dan kehidupan harian.
6. Ciri **integriti individu** :
 - a. Sifat jati diri yang merangkumi **kejujuran** dan **keikhlasan**
 - b. **Ketulusan** 诚实/忠厚 dan **keutuhan** 完整无缺 dalam setiap perlakuan dan pemikiran
 - c. **Penghayatan** dan **pegangan teguh** terhadap ciri dan nilai positif

B Kepentingan integriti individu 个人诚信的重要性

1. Integriti perlu dipupuk dalam diri setiap individu bagi melahirkan insan yang bertanggungjawab dalam setiap perlakuan.
2. Oleh itu, setiap individu perlu mengetahui kepentingan integriti agar mampu memelihara kemoralan diri dalam setiap tindakan yang diambil.
3. Antara **kepentingan amalan integriti individu** termasuklah perkara seperti yang di bawah :
 - a. Melahirkan modal insan yang dapat berbakti 贡献 kepada negara
 - b. Mendapat keyakinan dan kepercayaan orang lain
 - c. Menjamin hasil kerja yang berkualiti
 - d. Memelihara dan memperkasa 强大 imej diri serta keluarga
 - e. Meningkatkan kualiti diri untuk mewujudkan pentadbiran yang cekap
 - f. Melahirkan individu yang berpegang kepada ketinggian prinsip moral dan etika
 - g. Mengelakkan diri daripada penyalahgunaan kuasa 濫用权力
 - h. Membentuk keperibadian individu dan jati diri bangsa



**Pernakah anda berbohong ?
Apakah perasaan anda selepas
melakukan perbuatan tersebut ?**

C Implikasi 后果 Perbuatan Individu Tidak Berintegriti

1. Diri

- Menjatuhkan maruah diri 降低自己的尊严
- Menghilangkan kepercayaan dan keyakinan orang lain 让别人失去信任和信心
- Menjejaskan masa depan 影响前途
- Bersikap individualistik 很自我主义

2. Keluarga

- Memalukan anggota keluarga 让家人丢脸
- Merenggangkan hubungan antara anggota keluarga 家人关系疏远
- Dipinggirkan oleh masyarakat 被社会排挤

3. Negara

- Menjejaskan keharmonian negara 破坏国家安宁
- Mencemarkan nama negara 污染国家的名誉
- Menjejaskan keyakinan pelabur asing 影响外资的信心

D Cara Individu Melaksanakan Tanggungjawab yang Berintegriti seperti Dituntut oleh Agama atau Kepercayaan 个人在宗教信仰中必须执行的诚信责任

Penekanan sikap integriti menurut perspetif agama

从宗教的意见/宗教的角度透视个人的诚信态度

1. Agama Islam 回教

- Tidak mengkhianati 不背叛 Tuhan 上帝
- Tidak mengkhianati amanah 不背板信义

Contoh : jujur dalam melaksanakan tugas yang diamanahkan

2. Agama Buddha 佛教

- Tidak melakukan sebarang kejahatan 诸恶莫作
- Mengamalkan semua nilai baik 众善奉行
- Menyucikan niat hati 自净其意

Contoh : setia pada keluarga, tidak melakukan penipuan dan giat melakukan kerja kebajikan

3. Agama Hindu 兴都教

- “Kebersihan badan dicapai dari air, kesucian hati dicapai dengan kebenaran 真理”
身体之清洁蒙于水，心灵的纯洁蒙于真理

Contoh : mengaku kesilapan diri walaupun berasa bersalah daripada berbohong 说谎

4. Agama Kristian 基督教

- “Lebih baik miskin, namun melakukan apa yang benar daripada kaya tetapi tidak jujur”
一个诚实，属神的穷人，要好过一个罪恶的，悖逆神的富人

Contoh : Tidak memalsukan sesuatu dokumen untuk mendapat sesuatu kepentingan /
Kekayaan 不因为利益而伪造假文件

5. Agama Sikh 锡克教

- Mencari rezeki 生计 secara jujur
- Berkongsi dengan mereka yang memerlukan

Contoh : jujur dan amanah dalam mencari nafkah hidup 生计

E Perasaan apabila mengamalkan integriti individu

1. Pemantapan integriti diri dapat mencapai aspirasi negara 国家的抱负, hidup bersatu dan sejahtera 安宁.
2. Hal ini dapat melahirkan perasaan puas hati 满意, gembira 开心 dan bersyukur 感恩 dalam diri setiap individu.

F Cadangan nilai universal yang berkaitan

1. Nilai kepercayaan kepada Tuhan
2. Nilai kejujuran
3. Nilai harga diri
4. Nilai kerajinan
5. Nilai bertanggungjawab



G Maklumat tambahan

1. Di alam persekolahan, kita akan menghadapi **sikap murid yang tidak berintegriti**.

Contohnya;

- i. Selalu tidak menumpu perhatian semasa guru mengajar / tidur dalam kelas
- ii. Tidak membuat latihan yang diberikan oleh guru / tidak menghantar latihan mengikut masa yang ditetapkan
- iii. Ponteng kelas / ponteng sekolah
- iv. Salin jawapan kawan / plagiarisme
- v. Meniru / bagi tiru dalam peperiksaan
- vi. Melanggarkan peraturan sekolah

2. Dalam alam pekerjaan, kita selalu akan menghadapi **sikap pekerja yang tidak berintegriti**. Contohnya;

- i. Prestasi kerja tidak baik
- ii. Tidak berusaha melakukan perubahan demi kepentingan syarikat
- iii. Datang lewat dan balik awal
- iv. Menolak tanggungjawab kepada orang lain
- v. Sering mengambil cuti

3. **Rasuah 贪污/贿赂** ialah perbuatan menyogok 行贿/收买 / menyuap seseorang / memberi / menerima wang / barangan / perkhidmatan untuk menyelesaikan sesuatu tugas melalui saluran yang salah.

4. Terdapat empat jenis rasuah iaitu **memberi rasuah, menerima rasuah, melakukan tuntutan palsu dan menyalahgunakan kuasa** yang diperolehi dalam sesuatu jawatan.

5. Usaha kerajaan yang berkaitan dengan integriti negara ialah
 - i. **Pelan Integriti Nasional** 国民诚信大蓝图
 - Merupakan satu pelan atau rancangan yang dirancangkan serta dilancarkan oleh kerajaan Malaysia dengan fokus utamanya untuk menanam dan memupuk budaya etika dan integriti di kalangan semua lapisan masyarakat Malaysia.
 - Terdapat 6 nilai dalam PIN (Telus, Amanah, Adil, Benar, Bijaksana, Bersyukur)
 - ii. **Pelan Antirasuah Nasional 2019-2023** 国民反贪大蓝图
 - Merupakan dasar antirasuah yang mencerminkan harapan tinggi rakyat untuk negara bebas rasuah yang mengamalkan ketelusan 透明度, kebertanggungjawaban 责任感 dan integriti 诚实.
 - iii. **Akta Rahsia Rasmi 1972** 官方机密法令
 - Suatu Akta bagi menyemak dan menyatukan undang-undang yang berhubungan dengan perlindungan rahsia rasmi.
 - iv. **Akta Pencegahan Rasuah 1997** 反贪污法令
 - Suatu Akta untuk menubuhkan Badan Pencegah Rasuah, untuk membuat peruntukan yang lebih lanjut dan lebih baik bagi pencegahan rasuah dan bagi perkara-perkara yang perlu tentangnya atau yang berkaitan dengannya.
 - v. **Akta Suruhanjaya Pencegahan Rasuah Malaysia 2009** 反贪污委员会法令
 - Suatu Akta untuk menubuhkan Suruhanjaya Pencegahan Rasuah Malaysia, untuk membuat peruntukan yang selanjutnya dan lebih baik bagi pencegahan rasuah dan bagi perkara-perkara yang perlu tentangnya dan yang berkaitan dengannya.

6. Agensi kerajaan yang terlibat dalam pencegahan rasuah 防止贪污 ialah
 - i. **Suruhanjaya Pencegahan Rasuah Malaysia (SPRM)** 马来西亚反贪污委员会
 - ii. **Polis Diraja Malaysia (PDRM)** 马来西亚皇家警察
 - iii. **Agensi Penguatkuasaan Maritim Malaysia (APMM)** –mencegah penyeludupan
 - iv. **Kastam DiRaja Malaysia** 皇家关税局–mencegah penyeludupan 走私

			
Suruhanjaya Pencegahan Rasuah Malaysia	Polis Diraja Malaysia	Agensi Penguatkuasaan Maritim Malaysia (APMM)	Kastam DiRaja Malaysia

BIDANG 6 : JATI DIRI BERMORAL 自我道德特性

Unit 6 @ 6.2 : Keluarga Berintegriti 家庭诚信 Keluarga Disegani 被尊敬

A Ciri-ciri Integriti Keluarga

1. **Integriti keluarga** bermaksud **pembinaan keluarga yang bahagia** 幸福的, **utuh** 完整 无缺 **dan penyayang** 有爱心的 berlandaskan nilai murni.
2. **Didikan keluarga** 家庭教育 menjadi asas kukuh dalam mengikat anggota keluarga supaya tidak terpesong 不会乖离 daripada nilai dan norma masyarakat.
3. **Ciri integriti keluarga**
 - i. **Saling menghormati** 互相尊重
 - ii. **Pegangan agama kuat** 强烈宗教信仰
 - iii. **Bertanggungjawab** 负责任
 - iv. **Amanah** 信任/可依赖
 - v. **Penyayang** 爱心
 - vi. **Hubungan erat** 坚固的关系



B Contoh Integriti Keluarga

Bil	Contoh integriti keluarga	Huraian
1	Menjadikan pegangan agama sebagai asas yang kukuh dalam pembinaan keluarga	<ul style="list-style-type: none"> ● Ajaran agama dipupuk dalam setiap perlakuan ● Sentiasa jujur terhadap anggota keluarga
2	Menjaga kerahsiaan keluarga 坚守家里的秘密	<ul style="list-style-type: none"> ● Tidak menceritakan masalah yang berlaku dalam keluarga kepada orang luar kecuali kepada pihak tertentu ● Tidak membuka rahsia 秘密 keluarga kecuali kepada pihak tertentu
3	Melaksanakan tugas dan tanggungjawab sebagai suami, isteri dan anak-anak 尽到身为丈夫, 妻子及孩子的责任	<ul style="list-style-type: none"> ● Ibu bapa memastikan setiap anggota keluarga melaksanakan kewajipan masing-masing ● Menasihati 劝导 anggota keluarga yang gagal menunaikan kewajipan 没有履行责任
4	Menunjukkan teladan yang baik 好的榜样 kepada anggota keluarga	<ul style="list-style-type: none"> ● Ibu bapa mengamalkan sikap yang positif 积极 dan proaktif 积极的预先行动 ● Sentiasa berunding 讨论 dalam menyelesaikan masalah
5	Memupuk perasaan kasih sayang dan hubungan baik dalam keluarga	<ul style="list-style-type: none"> ● Mengambil tahu tentang anggota keluarga yang sakit atau tidak berupaya dari segi fizikal dan emosi 情绪 ● Memaafkan kesilapan yang dilakukan oleh anggota keluarga
6	Mendidik anak-anak untuk menyayangi, menghormati dan menjaga warga tua	<ul style="list-style-type: none"> ● Menghargai 珍惜 sumbangan 贡献 warga tua kepada keluarga ● Menjaga kebajikan 福利 dan keperluan 需求 warga tua

7	Menghentikan pertelingkahan 冲突 antara anggota keluarga secara adil	<ul style="list-style-type: none"> ● Mengambil berat tentang perasaan anggota keluarga dalam setiap tindakan ● Tidak memalukan anggota keluarga di hadapan orang lain
---	--	---

C Cara Memupuk Integriti Keluarga

Bil	Cara memupuk integriti keluarga	Huraian
1	Memberikan penghargaan 感谢 kepada anggota keluarga	<ul style="list-style-type: none"> ● Ketika meraikan hari istimewa keluarga ● Ketika mendapat kejayaan
2	Memberikan layanan adil terhadap anggota keluarga	<ul style="list-style-type: none"> ● Tidak pilih kasih 不偏爱, 不徇私 ● Bersabar dengan kerenah 花样/要求多多 anggota keluarga
3	Menyayangi dan menghormati anggota keluarga	<ul style="list-style-type: none"> ● Mendengar pendapat anggota keluarga ● Menyediakan keperluan harian
4	Mempunyai kemahiran keibubapaan 父母效能技巧 yang baik	<ul style="list-style-type: none"> ● Menjadi suri teladan yang baik 好榜样 ● Meluangkan masa berkualiti dengan anggota keluarga

D Implikasi Perbuatan Yang Tidak Berintegriti terhadap Keluarga

Bil	Kesan perbuatan yang tidak berintegriti terhadap keluarga	Huraian
1	Kerosakan akhlak dalam kalangan anggota keluarga	<ul style="list-style-type: none"> ● Tidak menghormati anggota keluarga ● Menjatuhkan imej keluarga
2	Meruntuhkan institusi kekeluargaan	<ul style="list-style-type: none"> ● Penceriaan 离婚 ● Perpecahan dalam keluarga 家庭破裂
3	Diskriminasi dalam keluarga 家庭里的歧视	<ul style="list-style-type: none"> ● Perselisihan faham dalam keluarga ● Pilih kasih dalam keluarga
4	Penglibatan anggota keluarga dalam gejala sosial	<ul style="list-style-type: none"> ● Gejala lari dari rumah 离家出走 ● Penyalahgunaan dadah 滥用毒品
5	Rumah tangga porak-peranda 家庭乱七八糟	<ul style="list-style-type: none"> ● Keluarga tidak harmoni ● Prestasi diri terjejas 个人表现受影响

E Amalan Integriti Dalam Keluarga

Bil	Amalan integriti dalam keluarga	Huraian
1	Saling menyayangi sesama anggota keluarga	<ul style="list-style-type: none"> ● Menghormati anggota keluarga yang lebih tua ● Menyelesaikan sebarang pertelingkahan antara anggota keluarga dengan aman
2	Mendidik anggota keluarga dengan ajaran agama atau kepercayaan	<ul style="list-style-type: none"> ● Membimbing anggota keluarga tentang ajaran agama atau kepercayaan ● Melakukan amalan keagamaan atau kepercayaan bersama-sama dengan anggota keluarga

3	Menunjukkan perlakuan mulia supaya anggota dalam keluarga dapat mencontohinya	<ul style="list-style-type: none"> Menjaga kerahsiaan dalam keluarga Menangani urusan dan permasalahan keluarga dengan jujur dan adil
4	Memastikan penglibatan warga tua dalam setiap aktiviti keluarga	<ul style="list-style-type: none"> Menghormati dan mendengar nasihat warga tua Membawa warga tua bersama-sama semasa melancong

F Perasaan Apabila Mengamalkan Integriti Keluarga

- Perasaan gembira
- Berasa aman



G Cadangan nilai universal yang berkaitan

- Nilai kasih sayang
- Nilai hormat
- Nilai toleransi
- Nilai kerjasama
- Nilai harga diri

Sejauh manakah kejujuran anda terhadap anggota keluarga anda ?

H Maklumat Tambahan

1. Gaya keibubapaan 父母效能风格 dalam membentuk integriti keluarga

Gaya Autoritatif 权威型	<ul style="list-style-type: none"> Akur dengan permintaan yang bersesuaian daripada anak-anak Peneguhan berterusan Peka terhadap kemampuan dan kehendak anak-anak
Gaya Autoritarian 专制型	<ul style="list-style-type: none"> Banyak peraturan dan tuntutan daripada ibu bapa Kurang memberikan penjelasan kepada anak-anak Kurang peka terhadap keperluan serta pandangan anak-anak
Gaya Permisif 松懈型	<ul style="list-style-type: none"> Kurang peraturan dan tuntutan Anak-anak diberikan kebebasan dalam membuat keputusan Setiap permintaan dituruti tanpa memikirkan kesannya

2. Sebab-sebab konflik keluarga berlaku 发生家庭冲突的原因

- Masalah kewangan 财务问题
- Tidak berkerjaya 事业问题
- Tiada sikap bertolak ansur 不愿意妥协
- Pengaruh laman sosial 社交媒体的影响



3. Akibat / kesan dari konflik keluarga 发生家庭冲突的后果

- Tekanan emosi 情绪波动
- Kebajikan anak terabai 孩子福利被忽视
- Ketenteraman keluarga terjejas 家庭宁静被影响
- Anak menunjukkan sikap antisosial 孩子出现反社会人格

4. Cara / langkah mengatasi konflik keluarga

***Rujuk nota amalan integriti dalam keluarga

5. Ibu bapa patut mengasuh anak-anak dengan hukuman yang positif

Hukuman positif	Hukuman negatif
<ul style="list-style-type: none"> ● Menegur dengan suara yang lembut. ● Hukuman berpatutan dengan kesalahan dan tidak keterlaluan. ● Menerangkan keseriusan kesalahan yang boleh membawa kesan buruk. ● Tidak mengaitkan kesalahan baru dengan kesalahan lalu. ● Hukuman yang membina seperti memperbaiki kesalahan yang dilakukan. 	<ul style="list-style-type: none"> ● Menengking dengan suara yang kuat. ● Hukuman yang keterlaluan dan beransur penderaan atau penganiayaan ● Mengaitkan sesuatu kesalahan dengan sifat anak seperti nakal, bodoh, jahat. ● Memalukan dengan menggunakan gelaran yang tidak baik. ● Hukuman yang mendera.

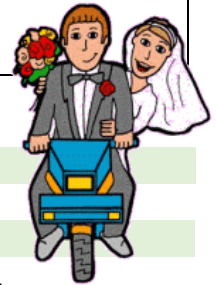

6. Contoh hukuman positif:

- Membaca buku dan dilarang menonton televisyen.
- Menghafal kata-kata positif untuk dijadikan amalan.
- Membantu anggota keluarga membasuh pinggan / kain.
- Membantu orang yang terlibat dalam masalah, contohnya adik, kakak.

7. Ibu bapa adalah pemimpin keluarga, mereka ada tiga kewajipan.

Kewajipan Sosial 社会责任	<ul style="list-style-type: none"> ● Memberi pendidikan formal kepada anak-anak. ● Menyediakan suasana hidup yang selesa dan selamat. ● Memastikan keselamatan anak-anak sepanjang masa. ● Menjadi contoh teladan yang baik sebagai ketua keluarga dalam mendidik akhlak anak-anak.
Kewajipan Agama 宗教责任	<ul style="list-style-type: none"> ● Memperkenalkan agama dan ajaran agama kepada anak-anak. ● Mengajar cara bersembahyang. ● Menerapkan akhlak baik mengikut ajaran agama.
Kewajipan Ekonomi 经济责任	<ul style="list-style-type: none"> ● Mencari sumber rezeki yang halal untuk menanggung anak-anak. ● Menyediakan makanan, minuman dan pakaian sekadar mampu. ● Menanggung perbelanjaan asas untuk pendidikan, tempat tinggal dan keselesaan anak-anak. ● Tidak memaksa anak-anak mencari nafkah sebelum cukup dewasa.

8. Sebagai anak, kita mesti tahu cara-cara menghormati tanggungjawab yang dilaksanakan oleh ibu bapa.

- Tidak memandang hina pekerjaan ibu bapa.
- Bersederhana dalam perbelanjaan mengikut kemampuan keluarga.
- Berbangga dengan segala pencapaian ibu bapa.
- Berdoa untuk kesejahteraan dan kebahagiaan ibu bapa.
- Sentiasa mengingati jasa ibu bapa dan membalas budi mereka dengan menjaga dan memberi layanan yang baik.

BIDANG 6 : JATI DIRI BERMORAL 自我道德特性

Unit 7 @ 6.3 : Berperikemanusiaan Membentuk Masyarakat Sejahtera

有人性可以形成安宁的社会

A Maksud Perikemanusiaan 有人性的

1. Perikemanusiaan ialah sifat yang wajar bagi manusia seperti **bertimbang rasa** 同情/体谅/怜悯, **tolong menolong** 互相帮助 dan **mengasihani** 喜爱.
2. Perikemanusiaan berkait rapat dengan **tindakan** 行动 yang berasaskan **pemikiran yang rasional** 理性的想法 terhadap **manusia, haiwan dan alam sekitar**.
3. Perlakuan berperikemanusiaan dapat membentuk masyarakat yang sejahtera.

B Perlakuan berperikemanusiaan untuk kesejahteraan masyarakat

1. Membantu mangsa bencana alam 帮助灾黎
2. Menjaga dan memberikan perlindungan kepada haiwan 保护动物
3. Memberikan bantuan kepada golongan gelandangan 帮助居无定所的人/无业游民
4. Memberi sumbangan kepada orang miskin 帮助穷人
5. Membantu orang yang memerlukan 帮助需要帮助的人
6. Melayan pekerja dengan baik 好好对待员工
7. Mengelakkan diri daripada melakukan penderaan 不要做出虐待的行为
8. Mempunyai sikap empati 同理心 dan simpati 同情心 dengan jiran 邻居
9. Menyantai Orang Kurang Upaya (OKU) dengan ikhlas 真心对待弱势群体
10. Memelihara 照顾/保护 dan memulihara 还原与照顾 alam sekitar 环境

C Kepentingan berperikemanusiaan untuk kesejahteraan masyarakat

Bil	Kepentingan berperikemanusiaan	Huraian
1	Mewujudkan masyarakat yang prihatin dan penyayang	<ul style="list-style-type: none"> • Anggota komuniti akan saling berinteraksi 互相交流 dan mengambil berat 关心 antara satu sama lain. • Flora dan fauna dihargai dan disayangi.
2	Persepakatan 协定 dalam masyarakat dapat dikukuhkan	<ul style="list-style-type: none"> • Anggota masyarakat akan bersatu padu dan bermuafakat 共识 dalam semua aspek kehidupan. • Sikap seperti tolong menolong, bekerjasama dan baik hati akan wujud ketika membantu orang yang dalam kesusahan
3	Melahirkan masyarakat yang harmoni	<ul style="list-style-type: none"> • Golongan yang menerima bantuan akan berasa disayangi dan diambil peduli oleh orang sekeliling • Tidak ada sikap iri hati 妒忌 dan bersangka buruk 偏见 terhadap kejayaan orang lain
4	Keselamatan masyarakat terjamin	<ul style="list-style-type: none"> • Kes jenayah seperti kecurian, penipuan dan penderaan dapat dikurangkan • Tidak akan melibatkan diri dalam perkara yang menyalahi undang-undang.

D Kesan pengabaian sikap berperikemanusiaan untuk kesejahteraan masyarakat

1. Hilang maruah dan harga diri 失去尊严 / imej diri terjejas 个人形象受损
2. Kebajikan warga tua akan terabai 乐龄人士的福利被忽视
3. Jurang komunikasi 沟通鸿沟 dan nilai kehidupan terjejas
4. Mementingkan diri sendiri dan materialistik 物质主义
5. Bebanan 担子 kos 开支 kepada kerajaan 增加政府的担子与开支
6. Mengancam keselamatan dan kesihatan golongan yang terabai
7. Pegangan agama dan nilai moral dalam kehidupan menjadi goyah 动摇
8. Tekanan jiwa dan emosi 情绪和精神压力
9. Menzalimi haiwan dan tumbuhan 迫害动物与植物
10. Menjejaskan ekosistem 伤害/破坏生态

E Perasaan Apabila Mengamalkan Perlakuan Berperikemanusiaan dalam Kehidupan

1. Masyarakat yang berperikemanusiaan akan mempunyai rasa empati 同理心 , menghargai nyawa 珍惜生命, menjaga maruah 照顾尊严 dan cinta akan keamanan 爱好和平.
2. Masyarakat juga akan sentiasa peka 细心/敏感, prihatin 关心/关注 dan saling menolong antara satu sama lain.
3. Secara tidak langsung, perasaan kasih sayang dan baik hati akan wujud dalam kalangan anggota masyarakat.
4. Kehidupan akan menjadi lebih harmoni 和谐/和睦 dan negara akan menjadi aman 和平 serta sejahtera 和平/繁荣/安宁.

F Cadangan nilai universal yang berkaitan

1. Nilai kepercayaan kepada Tuhan
2. Nilai baik hati
3. Nilai hemah tinggi
4. Nilai kasih sayang
5. Nilai berterima kasih



Bagaimanakah anda mengamalkan sikap berperikemanusiaan dalam membantu golongan yang memerlukan ?

G Maklumat Tambahan



1. Isu Pembuangan Bayi 弃婴课题

- **Di Malaysia, setiap 3 hari, 1 bayi dibuang.** 在马来西亚, 每隔 3 天, 就有一名婴儿被弃. (sumber : Berita Metro Harian, 26 April 2019).
- Kes pembuangan bayi boleh disiasat 被调查 sebagai kes bunuh atau percubaan membunuh bagi memastikan perbuatan tidak berperikemanusiaan menerima hukuman berat.
- Kes bunuh disiasat mengikut **Seksyen 302 Kanun Keseksaan** 刑事法典第 302 条文 yang membawa hukuman gantung sampai mati 绞刑.
- Manakala kes percubaan membunuh disiasat mengikut Seksyen 307 刑事法典第 307 条文 kanun yang sama yang membawa hukuman penjara maksimum 20 tahun.
- Punca berlakunya kes pembuangan bayi ialah **pergaulan bebas** 滥交 / **seks bebas, hubungan seks luar nikah** 婚前性行为, **kurang didikan agama dan moral, kepincangan institusi keluarga** 家庭不完善.

2. Isu Penderaan / penganiayaan Kanak-kanak 虐待儿童课题

- Kes penderaan kanak-kanak dikategorikan 被归类为 sebagai sebahagian dari **kes keganasan rumah tangga** 家暴.
- Pada tahun 2018, jumlah kes penderaan kanak-kanak diseluruh negara adalah sebanyak 3,947 kes. Kanak-kanak perempuan lebih banyak didera jika dibandingkan dengan kanak-kanak lelaki.
- **Ibu kandung** 亲生母亲 merupakan golongan yang paling banyak terlibat dalam kes penderaan kanak-kanak diikuti oleh ayah kandung, ibu dan ayah tiri 继父继母 serta pengasuh 保姆.
- Jenis penderaan kanak-kanak yang dilakukan termasuk **penderaan fizikal** 肉体虐待, **penderaan emosi** 精神虐待, **penderaan seksual** 性虐待 dan **pengabaian** 忽视 / 漠视 (**pengawasa** 监督, **hak asasi** 基本权益).
- Punca berlakunya kes penderaan kanak-kanak ialah **kurang didikan agama dan moral, kepincangan institusi keluarga / pergaduhan / perbalahan ibu bapa, desakan @ tekanan hidup, faktor persekitaran, faktor kanak-kanak (nakal, cacat, hiperaktif, anak tiri, anak angkat).**
- Kesan penderaan kanak-kanak kepada kanak-kanak ialah **cedera / maut @ mati, trauma** 心灵创伤/阴影 **tidak ada keyakinan diri** 没有自信心, **menjadi pendera pada masa akan datang.**

3. Isu Eksploitasi 利用/剥削 Pengemis Cilik 小乞丐课题

- Kanak-kanak diculik 被绑架 dan sengaja 故意的 dipotong sebahagian anggota badan 被切除部分身体比如手脚 supaya menjadikan mereka cacat. Kecacatan tersebut akan menarik perhatian orang ramai 吸引他人注意 dan meraikan simpati 博取同情 dengan mengambil kesempatan 乘机 atas sikap berperikemanusiaan orang lain 他人同情心.
- Mereka dikawal oleh satu sindiket 犯罪集团 untuk meraih keuntungan bagi sindiket tersebut 帮助犯罪集团赚取利润.
- Banyak berlaku di negara seperti India, Indonesia, Negara Thai dan negara mundur 落后国家.



4. Isu Eksploitasi Buruh Kanak-kanak 童工课题

- Menurut Pertubuhan Buruh Antarabangsa (ILO), terdapat seramai 15 juta buruh kanak-kanak di seluruh dunia. Mereka adalah berumur 5 – 15 tahun dan kebanyakan mereka di negara mundur seperti Afrika, India, Indonesia.
- **Buruh kanak-kanak ialah kanak-kanak bekerja di bawah umur 16 tahun secara paksaan.**
- Kebanyakan mereka terlibat dalam pekerjaan yang berbahaya dan lebih dari dua pertiga mereka tidak bersekolah 超过三分之二没有上学.
- Di Malaysia terdapat seramai 200,000 orang buruh kanak-kanak yang terlibat dalam sektor pertanian dan peladangan. Kebanyakan mereka berada di Sabah. Buruh kanak-kanak ini **menghadapi masalah kewangan / kemiskinan** dan tidak mempunyai dokumen yang sah 没有合法的证件.
- Jenis pekerjaan yang melibatkan buruh kanak-kanak adalah seperti *porter* 看门人, jurujual, pencuci kereta, pelacur cilik 雏妓, pekerja di sektor perlombongan / pekerja lombong 矿工, pertanian dan tapak pembinaan 建筑工地.

5. Isu Pemerdagangan Manusia 贩卖人口课题

- **Pemerdagangan manusia** bermaksud segala perbuatan yang melibatkan pemerolehan 得到 atau pengkalan tenaga kerja atau perkhidmatan 服务 seseorang melalui paksaan 强迫, dan termasuklah perbuatan merekrut 征聘, mengangkut 运输, memindahkan 移动, melindungi, menyediakan 准备 atau menerima 接受 seseorang bagi tujuan **perhambaan** 奴役, **pelacuran** 妓女, dan **buruh paksa** 强制劳役的劳工.
- Golongan mangsa pemerdagangan manusia terdiri daripada bayi, kanak-kanak, wanita dan lelaki.
- Akta yang dikuatkuasakan untuk membanteras pemerdagangan manusia ialah **Akta Antipemerdagangan Orang dan Antipenyeludupan Migran 2007**.

6. Isu Pemburuan Haram 非法猎杀课题

- **Pemburuan haram** ialah perbuatan mengejar haiwan liar 野生动物 untuk tujuan mendapat **makanan eksotik** 野味, **bahan dagangan**, atau sekadar **berekreasi** yang melanggar undang-undang perlindungan haiwan.
- Pemburuan haram telah menyebabkan kepupusan haiwan liar seperti harimau, tenggiling 穿山甲, ikan yu 鲨鱼, gajah 大象, badak sumbu 独角犀牛, penyau 海龟.

Agensi 机构 dan Akta 法令 yang berkaitan

1. Kementerian Pembangunan Wanita, Keluarga dan Masyarakat (KPWKM)
马来西亚妇女、家庭及社会发展部
2. Jabatan Kebajikan Masyarakat 福利局
3. Akta Kanak-kanak 2001 儿童法令
4. Akta 521, Akta Keganasan Rumah Tangga 1994
5. Akta Kanak-kanak dan Orang Muda (Pekerjaan) 1966
6. Jabatan Perlindungan Hidupan Liar dan Taman Negara 野生动物保护及国家公园局
7. Akta Perlindungan Hidupan Liar 1972 野生动物保护法令

BIDANG 7 : MORAL DAN KENEGARAAN 道德与国家

Unit 8 @ 7.1 : Hak dan Tanggungjawab Warganegara 国民的权利与责任

A Konsep

1. Setiap warganegara mempunyai hak dan tanggungjawab masing-masing.
2. **Hak 权利** ialah **kuasa atas sesuatu atau kuasa melakukan sesuatu** yang ditentukan mengikut **peraturan dan undang-undang negara**.
3. **Tanggungjawab 责任/ 职责** pula merupakan **kesanggupan warganegara untuk melakukan tugas 任务/ 责任 serta kewajipan 义务/ 责任 dalam menjaga kedaulatan negara 国家主权**. Hak dan tanggungjawab ini turut dinyatakan dalam **Perlembagaan Persekutuan 国家宪法**.

B Hak dan Tanggungjawab sebagai Warganegara 国民

Bil	Perkara	Hak 权利	Tanggungjawab 责任
1	5 Kebebasan diri	(1) Tiada seorang pun boleh diambil nyawanya atau dilucutkan kebebasan dirinya kecuali mengikut undang-undang	Memelihara diri sendiri dan nyawa orang lain kecuali mengikut undang-undang
2	6 Keabdian dan kerja paksa dilarang	(2) Segala bentuk kerja paksa adalah dilarang, tetapi Parlimen boleh melalui undang-undang membuat peruntukan mengenai perkhidmatan wajib bagi maksud-maksud negara	Tidak menindas golongan pekerja dengan memberikan layanan adil kepada semua pihak
3	8 Kesamarataan	(1) Semua orang adalah sama rata di sisi undang-undang dan berhak mendapat perlindungan yang sama rata di sisi undang-undang	Tidak bersikap diskriminasi kepada mana-mana pihak atas alasan kaum, agama atau jantina
4	10 Kebebasan bercakap, berhimpun dan berserikat	(1) Tertakluk kepada Fasal (2), (3) dan (4) – (a) Tiap-tiap warganegara berhak kepada kebebasan bercakap dan bersuara	Mendapat kebenaran daripada pihak berkuasa sebelum mengadakan perhimpunan
5	13 Hak terhadap harta	(1) Tiada seorang pun boleh dilucutkan hartanya kecuali mengikut undang-undang	Bertanggungjawab untuk membuat pengisytiharaan harta dan membayar cukai

(Sumber 来源 : Perlembagaan Persekutuan 国家宪法)

C Kepentingan Hak dan Tanggungjawab sebagai Warganegara

1. Kepentingan Hak sebagai Warganegara

- a. Mewujudkan kemakmuran dan keamanan dalam kehidupan sejagat
- b. Mengelakkan perselisihan faham antara kaum
- c. Merapatkan jurang antara kaum
- d. Mengelakkan diskriminasi yang boleh berlaku kerana perbezaan agama, bangsa, budaya dan bahasa
- e. Meningkatkan taraf hidup sosial
- f. Menjamin kebebasan hak asasi warganegara

2. Kepentingan Tanggungjawab sebagai warganegara

- a. Melestarikan alam sekitar
- b. Membangunkan dan memartabatkan negara
- c. Memastikan dasar kerajaan dapat berjalan dengan lancar
- d. Mempunyai kesetiaan yang tinggi kepada negara
- e. Melincikan pentadbiran kerajaan dalam semua aspek
- f. Membantu pembangunan ekonomi, sosial dan politik yang stabil

D Kesan Pengabaian Hak dan Tanggungjawab sebagai Warganegara

Bil	Kesan pengabaian HAK 权益 sebagai warganegara	Huraian
1	Diri	<ul style="list-style-type: none"> ● Tersisih daripada masyarakat ● Dipandang rendah oleh masyarakat
2	Masyarakat	<ul style="list-style-type: none"> ● Berlaku perselisihan faham ● Megancam keselamatan
3	Negara	<ul style="list-style-type: none"> ● Imej negara tercemar ● Semangat patriotik akan berkurangan

Bil	Kesan pengabaian TANGGUNGJAWAB 责任 sebagai warganegara	Huraian
1	Diri	<ul style="list-style-type: none"> ● Hak asasi akan hilang ● Berlaku diskriminasi kepada diri
2	Masyarakat	<ul style="list-style-type: none"> ● Taraf hidup rakyat terjejas ● Hidup tidak sejahtera
3	Negara	<ul style="list-style-type: none"> ● Kestabilan negara tergugat ● Tadbir urus pentadbiran kucar-kacir

E Batasan Hak sebagai Warganegara 身为国民权益的限度

1. Batasan bermaksud seseorang individu tidak mengambil tindakan yang menyalahi Perlembagaan Persekutuan.
2. Sebagai rakyat Malaysia, batasan ini perlu dipatuhi agar kesejahteraan rakyat kekal terjamin.

Bil	Perkara	Batasan
1	9 Larangan buang negeri dan kebebasan bergerak	<ul style="list-style-type: none"> • Tidak boleh memasuki mana-mana kawasan yang mengenakan sekatan atas alasan keselamatan dan kesihatan di bawah undang-undang.
2	10 kebebasan bercakap, berhimpunan dan berpersatuan	<ul style="list-style-type: none"> • Tidak berhimpun tanpa kebenaran pihak berkuasa
3	12 Hak berkenaan dengan pendidikan	<ul style="list-style-type: none"> • Tidak bersikap diskriminasi terhadap sesiapa sahaja dalam mendapatkan pendidikan.

3. Setiap individu perlu mengetahui dan melaksanakan hak dan tanggungjawab sebagai warganegara
4. Warganegara juga perlu mematuhi batasan yang ditetapkan demi kesejahteraan dan keharmonian diri, masyarakat dan negara.

F Perasaan

Setiap warganegara akan berasa **gembira** dan **bersyukur** kerana dapat hidup dalam sebuah negara yang aman.

G Cadangan nilai universal yang berkaitan

1. Nilai bertanggungjawab
2. Nilai patriotisme
3. Nilai berterima kasih
4. Nilai kebebasan
5. Nilai berdikari



Adakah anda tahu hak dan tanggungjawab anda sebagai warganegara Malaysia ?

H Maklumat tambahan

1. Bagi memastikan hak individu terpelihara, **Deklarasi Hak Asasi Manusia ASEAN / ASEAN Human Rights Declaration (AHRD)** ditubuhkan sejak 2012 oleh anggota negara ASEAN.
2. Tujuannya adalah untuk **memberikan perlindungan hak asasi manusia** pada peringkat antarabangsa.
3. Di Malaysia, kedudukan Orang Asli 原住民地位 terpelihara di bawah Akta Orang Asli 1954 (Akta 134).
4. Contoh usaha kerajaan yang menjaga hak Orang Asli berdasarkan Akta Orang Asli 1954 :
 - Seksyen 6(2)(iii): Dalam suatu kawasan Orang Asli tiada mana-mana tanah boleh diberi milik, diberi, dipajak 被租借 atau dilepaskan secara lain kepada orang-orang bukan Orang Asli yang biasanya tinggal dalam kawasan Orang Asli atau kepada mana-mana pengusahaan perdagangan tanpa berunding dengan Pesuruhjaya 特别官员. (属于原住民的土地不可以转移给其他人.)
 - Seksyen 17(1): Tiada seseorang kanak-kanak Orang Asli boleh dihalang daripada belajar di mana-mana sekolah semata-mata oleh sebab ianya seorang Orang Asli.
 - Seksyen 19(1) (a) : Mewujudkan perkampungan Orang Asli 原住民村庄 dalam kawasan Orang Asli dan rizab 保留 Orang Asli, jenisnya dan kawalan mengenainya.

5. Menurut Perlembagaan Persekutuan, salah satu tanggungjawab warganegara Malaysia adalah mematuhi **kebebasan bersuara dengan batasan** 有限制的言论自由
6. Warganegara Malaysia tidak boleh mempersoalkan **isu-isu sensitif** seperti :
 - **Hal-hal mengenai kewarganegaraan** 公民权
 - **Kedaulatan raja-raja** 皇室的主权
 - **Keistimewaan golongan bumiputera** 土著（原住民及马来人）的特权
 - **Bahasa kebangsaan** 国语 **dan penggunaan bahasa-bahasa lain**
7. Akta Rahsia Rasmi 1972, **Akta Hasutan 1948** 煽动法令, Akta Fitnah 1957 毁谤法令, Akta Percetakan dan Penerbitan 1984, Akta Ketenteraman Awam (Pemeliharaan) 1958 (Semakan 1983), Akta Dewan Parlimen (Keistimewaan dan Kuasa) 1952 (semakan 1988) telah diwujudkan bagi **mengehadkan skop kebebasan bercakap** seseorang warganegara.
8. Rakyat perlu bijak menggunakan **saluran yang betul**, mengikut undang-undang untuk melahirkan ketidakpuasan hati mereka tentang sesuatu perkara seperti :
 - **Menulis surat / laporan kepada wakil rakyat**
 - **Menghantar surat kepada ruangan media**
 - **Perlu mendapat permit kebenaran untuk berhimpun**
 - **Membuat laporan polis**
9. Peraturan berkaitan dengan kebebasan bersuara :
 - tidak menyentuh isu-isu yang boleh **menjejaskan keharmonian dan keamanan negara**.
 - tidak menghina dan mencaci **辱骂** kebudayaan, adat resam dan cara hidup kaum-kaum lain.
 - tidak boleh membuat perhimpunan secara haram, lebih-lebih lagi perhimpunan yang berbau sentimen perkauman **含有种族情绪/情感的聚会**.
 - menggunakan saluran yang betul untuk menyuarakan pendapat. **利用正确的管道发表意见**.
10. Adalah menjadi hak dan tanggungjawab seseorang warganegara **mengundi** 投票 **dalam pilihanraya umum** 全国大选 negara Malaysia yang diadakan 5 tahun sekali.
11. Semua rakyat berhak dan bertanggungjawab mengundi apabila mencapai umur **18 tahun** untuk memilih pemimpin yang layak untuk membimbing negara kita.
12. Semasa pilihanraya, setiap kawasan parlimen **国会议席** akan diwakili oleh seorang wakil rakyat **人民代议士/国会议员**.
13. Wakil rakyat yang memang dalam pilihanraya akan menyuarakan keperluan dan kebajikan rakyat di kawasan parlimennya dalam parlimen untuk menjaga kepentingan rakyat di kawasan parlimennya. **中选的国会议员必须代表他的国会选区在国会里为他选区里的居民争取当地人民的需要与福利**.
14. Rakyat juga boleh menyuarakan ketidakpuasan hati kepada wakil parlimen untuk **menyelesaikan masalah**. **人民也可以通过国会议员表达心中的不满及寻求解决的方法**.

Hak Asasi Warganegara Malaysia 马来西亚人民基本权益

Hak asasi warganegara Malaysia terkandung dalam Perlembangan Persekutuan perkara 5 hingga perkara 13. 马来西亚人民基本权益是在联邦宪法里第 5 至第 13 条里提到。

Perkara 5 : Kebebasan diri 第五条：个人自由

1. Warganegara tidak boleh diambil nyawa dan kebebasan tidak boleh dilucutkan kecuali menurut undang-undang 无人之生命与个人自由可被剥夺，除了依循法律之外。
2. warganegara boleh memohon writ habeas corpus jika penahanannya tidak sah. 若有高等法庭或所属任何法官接获有人遭非法拘留投诉，彼法庭需就此展开调查，除非法庭对拘留的合法性感到满意，否则需传召当事人出庭并将其释放。
3. warganegara mesti diberitahu sebab dia ditahan, warganegara berhak untuk berdiam diri dan warganegara dibenarkan berunding dengan peguamnya 若有人遭拘捕，应当尽快告知他被捕的原因，并必须允许一名由他所选择的法律从业员来与他商议及为他辩护。
4. warganegara tidak boleh ditahan lebih daripada 24 jam tanpa kebenaran majistret 若有人遭拘捕及未获得释放，他应该在没有任何无理拖延的情况与任何状况下，在二十四小时内（不包括路程所需时间）被带到推事面前；在没有获得推事批准的情况下，不得再延长扣留。

Perkara 6 : Keabdian dan kerja paksa 第六条：禁止奴役与强迫劳动

1. Seseorang itu tidak boleh dijadikan abdi 无人可被奴役
2. Tidak boleh dipaksa melakukan sesuatu kerja secara paksa tanpa upah 任何形式的强迫劳动皆被禁止，但国会可以通过法律来制定与国家相关的规定义务。

Perkara 7 : Mendapat perlindungan daripada undang-undang jenayah berkuat kuasa kebelakangan dan perbicaraan berulang 第七条：免于刑法追溯与重复审讯

1. Seseorang itu tidak boleh dihukum kerana perbuatan yang tidak menjadi kesalahan pada undang-undang 无人可因其过去、在当时法律下所不能被惩罚的行为或疏漏，而受惩罚；无人应当为过去所犯的罪行而被施以当时法律规定之外的更重刑罚
2. Seseorang yang dibebaskan daripada kesalahan tidak boleh dibicarakan semula atas kesalahan sama 一个获判无罪或被判罪名成立之人，不得再以相同的罪名重复审讯，除非该法庭的无罪或有罪判决被更高级的法庭推翻或下令重审。

Perkara 8 : Kesamarataan / hak sama rata 第八条：权利平等

1. Semua orang mendapat perlindungan yang sama di sisi undang-undang 人人在法律下皆平等，并在法律下受平等保护
2. Rakyat Malaysia tidak boleh dibezakan dari segi agama, kaum, keturunan, jantina dan tempat lahir. 除了本宪法所明确允许之外，不得以宗教、种族、血统、出生地或性别等理由，而在任何法律上，或在政府当局的任职与工作上，或在有关财产之获得、拥有与剥夺相关的法律行政上、或在有关交易、商业、专业、事业与职业的建立与运作上，对公民加以歧视。

Perkara 9 : Kebebasan bergerak dan larangan buang negeri 第九条：流放之禁止及活动自由

1. Rakyat Malaysia tidak boleh dibuang negeri atau ditahan masuk ke Persekutuan.
无任何公民可被流放于联邦外或被强行拘留于联邦内。
2. Rakyat Malaysia bebas bergerak ke seluruh Persekutuan selagi menurut undang-undang.
受限于第三款及任何有关联邦及其区域之安全、公共安定、公共健康或罪犯刑罚之相关法律，所有公民都有权力在联邦的任何地方自由活动与居住。
3. Selagi mana-mana Negeri lain berada dalam kedudukan istimewa di bawah Perlembagan ini berbanding dengan Negeri-Negeri Tanah Melayu, Parlimen boleh melalui undang-undang mengenakan sekatan-sekatan, antara Negeri itu dengan Negeri-Negeri yang lain, ke atas hak-hak yang diberikan oleh Fasal (2) berkenaan dengan pergerakan dan kemastautinan.
第三款 若有哪些州属在宪法下不同于马来西亚各州而拥有特殊地位,国会可通过法律,依据第二款所授予的权力,对有关州属及其它州属之间的人口移动与居留给予限制。

Perkara 10 : Kebebasan bercakap / bersuara, berhimpun dan menubuhkan persatuan

第十条：言论、集会与结社自由

- Rakyat Malaysia bebas bercakap, berhimpun dan menubuhkan persatuan selagi tidak melanggar undang-undang yang ditetapkan 第一款 每个公民皆有权自由发言及表达心声；所有公民皆有权在非武装的情况和平集会；所有公民皆有权组织团体。

Perkara 11 : Kebebasan beragama 第十一条：宗教信仰自由

1. Rakyat Malaysia bebas mengamalkan / memegang dan mengembangkan agamanya. 第一款 人人皆有权信奉与实践其宗教信仰。
2. Rakyat Malaysia tidak boleh dipaksa membayar cukai khas untuk maksud agama. 第二款 除了自己的宗教信仰之外，无人需为其它宗教而被强行征税，无论是其全部收入或部份收入。

Perkara 12 : Hak terhadap pelajaran / pendidikan 第十二条：教育权利

1. Berhak mendapat pelajaran dan tidak boleh dibezakan dari segi agama, kaum, keturunan, dan jantina. 在政府对任何教育机构（无论公立或私立、国内或国外）或学生的教育不得因宗教、种族、血统或出生地等理由而对任何公民作出歧视。

Perkara 13: Hak terhadap harta 第十三条：财产享有权

1. Rakyat Malaysia tidak boleh diambil hartanya tanpa diberi pampasan / ganti rugi. 第一款 除了依循法律之外，无任何人的财产可被剥削。
2. Rakyat Malaysia berhak mengumpul harta selagi tidak menyalahi undang-undang. 第二款 在没有适当的赔偿下，无任何法律能强行接收或使用他人的财产。

BIDANG 7 : MORAL DAN KENEGARAAN 道德与国家

Unit 9 @ 7.2 : Perpaduan Masyarakat Asas Kemakmuran Negara



A Konsep Perpaduan



1. Perpaduan ialah penyatuan masyarakat dalam membentuk satu identiti nasional dan nilai bersama.
2. Rakyat Malaysia yang terdiri daripada pelbagai kaum, agama, budaya dan bahasa perlu mengekalkan perpaduan bagi mewujudkan sebuah negara yang makmur.

B Contoh amalan perpaduan di Malaysia

Bil	Contoh amalan perpaduan	Huraian
1	Keselamatan penduduk	<ul style="list-style-type: none"> • Membuat rondaan di kawasan kediaman • Mewujudkan komunikasi melalui penggunaan aplikasi media sosial dengan beretika
2	Aktiviti patriotik	<ul style="list-style-type: none"> • Melibatkan diri dalam sambutan kemerdekaan • Mengibarkan Jalur Gemilang
3	Sukan	<ul style="list-style-type: none"> • Menyokong pasukan negara • Melibatkan pelbagai kaum dalam sesuatu acara sukan
4	Kelestarian alam	<ul style="list-style-type: none"> • Memelihara dan memulihara alam sekitar • Menyertai program kelestarian alam sekitar
5	Majlis keramaian	<ul style="list-style-type: none"> • Menghadiri rumah terbuka semasa musim perayaan • Menghormati budaya dan adat resam masyarakat Malaysia
6	Aktiviti kesukarelawanan	<ul style="list-style-type: none"> • Membantu mangsa bencana • Melakukan khidmat komuniti

C Peranan agensi yang memupuk semangat perpaduan

Bil	Agensi Kerajaan	Peranan
1	<p>Jabatan Perpaduan Negara dan Integrasi Nasional (Jabatan Perdana Menteri)</p> <p>JABATAN PERPADUAN NEGARA DAN INTEGRASI NASIONAL (JABATAN PERDANA MENTERI)</p>	<ul style="list-style-type: none"> • Mendidik masyarakat supaya cinta akan perpaduan • Memelihara, mengekal dan meningkatkan perhubungan kaum ke arah perpaduan nasional • Mempromosikan persefahaman dan keharmonian antara agama • Menjalankan wacana perpaduan dan kajian perhubungan kaum • Melaksanakan langkah-langkah intervensi dalam mengurus hal ehwal perpaduan negara dan integrasi nasional • Menyediakan syor kepada kerajaan dalam menyatakan pendirian negara di peringkat antarabangsa

Bil	Agensi Kerajaan	Peranan
2	<p>Rukun Tetangga</p>  <p>JABATAN PERPADUAN NEGARA DAN INTEGRASI NASIONAL (JABATAN PERDANA MENTERI)</p>	<ul style="list-style-type: none"> Menjalankan apa-apa aktiviti bagi meningkatkan dan mengukuhkan semangat kejiranan, perpaduan, muhibbah, keharmonian, keselesaan, keamanan, kerjasama, keselamatan, kebajikan, kesihatan, kesejahteraan ekonomi dan kualiti hidup di kalangan anggota masyarakat. Menerima maklumat mengenai, untuk memerhatikan dan menyiasat, semua isu mengenai konflik masyarakat di dalam kawasan dan melaporkan maklumat pemerhatian dan penyiasatan itu kepada pengarah Mengambil apa-apa langkah yang perlu atau wajar untuk membolehkan pemastautin melindungi diri mereka terhadap apa-apa aktiviti jenayah atau bencana
3	<p>Jabatan Kebudayaan dan Kesenian Negara</p> 	<ul style="list-style-type: none"> Memantapkan usaha memulihara, mengekal, mengembang dan menyemarak seni budaya warisan bangsa Menggalakkan penglibatan penggiat seni di dalam bidang ekonomi melalui aktiviti seni budaya Menyokong pertumbuhan pelancongan negara melalui aktiviti seni dan budaya
4	<p>Jabatan Penerangan Malaysia</p> 	<ul style="list-style-type: none"> Meningkatkan kefahaman, sokongan, keyakinan dan penglibatan masyarakat terhadap dasar dan program kerajaan ke arah pembinaan negara bangsa yang bermaklumat, progresif, berintergriti, sejahtera serta bersatu padu.

D Kepentingan amalan perpaduan dalam masyarakat majmuk

1. Kepentingan perpaduan

- i. Meningkatkan keyakinan pelabur asing
- ii. Rakyat dapat menikmati pelbagai kemudahan yang berkualiti
- iii. Mengukuhkan ekonomi negara / meningkat ekonomi negara
- iv. Rakyat dapat hidup dalam suasana harmoni
- v. Mengekalkan kedaulatan dan keselamatan negara
- vi. Kestabilan politik
- vii. Meningkatkan imej negara



2. Elemen Perpaduan

Bil	Elemen perpaduan	Huraian
1	Menerima kepelbagaian	<ul style="list-style-type: none"> Bertoleransi Bekerjasama Bersikap terbuka
2	Menghormati kepelbagaian	<ul style="list-style-type: none"> Berhemah tinggi Menghargai Prihatin
3	Mengurus kepelbagaian	<ul style="list-style-type: none"> Amanah Adil Rasional



E Cabaran dalam membentuk amalan perpaduan

Bil	Cabaran	Peranan
1	Penyebaran maklumat palsu dan negatif	<ul style="list-style-type: none"> Penggunaan media sosial tanpa had Isu perkauman 种族课题 sentiasa diungkit
2	Penguasaan bahasa kebangsaan yang lemah	<ul style="list-style-type: none"> Kelemahan individu dalam menguasai bahasa kebangsaan Kurang peka terhadap kepentingan menguasai bahasa kebangsaan
3	Kurang menerima, menghormati dan mengurus	<ul style="list-style-type: none"> Prejudis terhadap kaum lain Kurang sikap toleransi dalam masyarakat yang berbilang bangsa
4	Kurangnya pemahaman agama dan kebudayaan kaum lain	<ul style="list-style-type: none"> Kurang menghormati agama, kepercayaan dan budaya kaum lain Kurang sensitif terhadap agama, kepercayaan dan budaya kaum lain

F Perasaan

- Gembira, saling bertolak ansur antara satu sama lain

G Cadangan nilai universal yang berkaitan

- Nilai toleransi
- Nilai kerjasama
- Nilai baik hati
- Nilai hormat
- Nilai kasih sayang



Mampukah Malaysia menjadi contoh yang baik kepada negara lain dalam membina negara yang makmur tanpa sebarang konflik ??

H Maklumat tambahan
1. Masyarakat Malaysia unik dan istimewa

1	Kepelbagaian agama / kepercayaan	Agama Islam, Hindu, Kristian, Buddha, Sikh, Animisme, Confusionisme 孔孟圣道, Taoisme 道教, Bahai	
2	Kepelbagaian bahasa dan dialek 方言	Bahasa Melayu, Mandarin, Tamil, Iban dll	
3	Kepelbagaian adat resam	Adat perkahwinan / persandingan, Adat kelahiran, Adat kematian, Adat Perpatih, Adat Temenggung	
4	Kepelbagaian budaya	Pakaian	Baju Melayu, Baju Kurung, Sari, Kurta, Punjabi, Ceongsam, Samfu / Sut Zhongshan
		Makanan	Nasi lemak, ketupat, lemang, dodol, Kuih bakul, kuih bulan, tang yuan, kuih bacang, Roti canai, putu mayam, muruku, wadai

2. Amalan toleransi dan menghormati upacara keagamaan kaum-kaum lain dapat memupuk perpaduan antara kaum.

3. Kita mesti menerima kepelbagaian agama dan budaya yang memperkaya ciri-ciri masyarakat Malaysia.

- Asimilasi masyarakat** melalui perkahwinan campur 异族通婚
~ Melahirkan satu masyarakat Malaysia baru.
- Asimilasi 同化 budaya** melalui percantuman pelbagai budaya membentuk Dasar Kebudayaan Kebangsaan.
- Asimilasi pakaian tradisional** membentuk pakaian kebangsaan

4. Usaha kerajaan dalam memupuk perpaduan rakyat yang berbilang kaum

	Usaha kerajaan	Huraian
1	Melalui pendidikan	<ol style="list-style-type: none"> Sekolah kebangsaan 国民学校 /sekolah wawasan 宏愿学校 Bahasa Melayu sebagai bahasa pengantar Kurikulum yang sama Pendidikan moral, Pendidikan Sivik dan Sejarah
2	Melalui aktiviti sukan	<ol style="list-style-type: none"> Penglibatan dalam sukan Bola sepak, badminton Bekerjasama dan toleransi
3	Melalui Dasar-dasar negara	<ol style="list-style-type: none"> Prinsip Rukun Negara 国家原则 Dasar Kebudayaan Kebangsaan 国家文化政策 Dasar Pendidikan Kebangsaan 国家教育政策 Dasar Sukan Kebangsaan 国家运动政策 Dasar Ekonomi Baru 新经济政策 Dasar Integrasi Nasional 国家融合政策 Dasar Pembangunan Nasional 国家发展政策
4	Aktiviti kemsyarakatan	<ol style="list-style-type: none"> Rumah terbuka 门户开放 semasa perayaan Aktiviti gotong royong, rukun tetangga 睦邻组织
5	Kempen perpaduan	<ol style="list-style-type: none"> Kempen kesedaran tentang kepentingan perpaduan Media massa menyiarkan rancangan-rancangan yang menekankan kepentingan perpaduan Iklan-iklan perayaan yang menekankan kepentingan perpaduan

6	Keadilan ekonomi dan sosial	<ul style="list-style-type: none"> i. Pengagihan kekayaan sama rata dan adil memupuk perpaduan ii. Menghapuskan pengenalan kaum mengikut aktiviti ekonomi iii. Menghapuskan jurang ekonomi 经济鸿沟 antara kaum
---	------------------------------------	--

5. Halangan perpaduan dalam masyarakat majmuk

	Halangan Perpaduan	Huraian
1	Pemisahan Fizikal	<ul style="list-style-type: none"> i. Jarak antara wilayah yang jauh ii. Pola petempatan
2	Perbezaan budaya	<ul style="list-style-type: none"> i. Kefahaman yang rendah tentang cara hidup kaum lain ii. Bahasa yang berbeza iii. Sikap terlalu mempertahankan budaya masing-masing
3	Perbezaan sosial	<ul style="list-style-type: none"> i. Wujud sikap prasangka 偏见, 猜疑 ii. Wujud sikap prejudis 偏见 dan stereotype 刻板印象 iii. Sistem pendidikan yang berbeza iv. Wujudnya etnosentrisme 种族优越感 dalam kaum sendiri
4	Jurang ekonomi	<ul style="list-style-type: none"> i. Anggapan agihan ekonomi tidak seimbang ii. Perasaan cemburu 嫉妒 terhadap kekayaan kaum lain
5	Pengaruh sentimen politik	<ul style="list-style-type: none"> i. Wujud parti politik mengikut kaum ii. Setiap parti bebas menyuarakan pandangan masing-masing iii. Menimbulkan isu perkauman
6	Pengaruh media massa	<ul style="list-style-type: none"> i. Media eletronik 电子传媒 : Pemilihan rancangan televisyen berdasarkan Bahasa ibunda 母语 masing-masing ii. Media cetak 印刷传媒 : setiap kaum cenderung memilih akhbar berdasarkan Bahasa ibunda masing-masing iii. Terdapat media yang meniupkan 鼓吹 isu-isu perkauman

6. Cabaran 挑战 budaya tular 蔓延文化 dalam membentuk perpaduan

- a. Memburuk-burukkan agama dan budaya kaum lain
- b. Menyebabkan timbulnya prasangka terhadap kaum lain
- c. Menyebarkan isu perkauman 种族课题
- d. Memuat naik klip video yang boleh menggugat perpaduan

7. Bahasa Melayu adalah bahasa kebangsaan / bahasa rasmi negara Malaysia

- a. **Perlembagaan Persekutuan 1957** 国家宪法, Perkara 152 (I) menetapkan bahasa Melayu sebagai bahasa kebangsaan.
- b. **Akta Bahasa Kebangsaan 1963 / 1967** menetapkan bahasa Melayu sebagai bahasa rasmi negara 国家官方语言.

BIDANG 7 : MORAL DAN KENEGARAAN 道德与国家
Unit 10 @ 7.3 : PENGURUSAN PERBELANJAAN 开销管理 SECARA BERETIKA 道德观念
A Konsep

1. **Pengurusan perbelanjaan beretika** 有道德观念的开销管理 bermaksud **cara wang** dibelanjakan dan diuruskan dengan **berhemah** untuk mendapatkan sesuatu barangan dan perkhidmatan.

B Cara Pengurusan Perbelanjaan Secara Beretika 有道德观念开销管理的方法

Bil	Cara	Huraian
1	Menentukan kedudukan kewangan yang dimiliki	i. Memastikan jumlah wang yang dimiliki ii. Merancang perbelanjaan berdasarkan wang yang dimiliki
2	Mengenal pasti dan membuat anggaran perbelanjaan	i. Membuat catatan dan mengkategorikan setiap item sebagai keperluan atau kehendak ii. Membuat peruntukan bagi setiap perbelanjaan
3	Membeli barangan secara tunai, kad debit atau kad kredit	i. Membeli barangan dengan membuat bayaran secara tunai atau menggunakan kad debit ii. Mengelakkan diri daripada berhutang iii. Memastikan pembayaran dibuat dalam tempoh waktu bebas faedah jika terpaksa menggunakan kad kredit
4	Mendisiplinkan diri ketika berbelanja	i. Berbelanja mengikut kemampuan ii. Mengelakkan diri daripada membeli barangan berasaskan jenama semata-mata iii. Berusaha mencari alternatif lain jika terpaksa membeli barangan mahal
5	Tidak terpengaruh dengan jualan murah atau jualan dalam talian	i. Membuat penelitian harga terlebih dahulu bagi memastikan barang tersebut benar-benar murah dan berkualiti ii. Membeli barangan atau perkhidmatan yang telah dirancang sahaja iii. Mendapatkan khidmat nasihat sebelum membeli sesuatu barangan
6	Mendokumentasikan perbelanjaan	i. Mencatatkan semua perbelanjaan yang telah dibuat ii. Menyimpan semua resit pembayaran dengan lebih sistematik iii. Merancang semula perbelanjaan bagi mengelakkan perbelanjaan secara berlebihan

C Kepentingan Pengurusan Perbelanjaan Secara Beretika Untuk Kesejahteraan Hidup 有道德观念管理开销的重要性

Bil	Kepentingan	Huraian
1	Menjamin masa hadapan	i. Menabung ii. Persediaan untuk menyambung pelajaran iii. Keperluan menghadapi alam dewasa
2	Mengelakkan pembaziran	i. Membeli mengikut perancangan ii. Membentuk sikap berjimat cermat
3	Menjadi rujukan perbelanjaan akan datang	i. Membantu untuk membuat anggaran yang lebih baik bagi perbelanjaan akan datang ii. Membuat penambahbaikan dalam menguruskan perbelanjaan
4	Mengelakkan diri daripada ditipu	i. Menjadi pengguna yang bijak ii. Sentiasa membuat semakan dan perbandingan harga serta jaminan kualiti produk
5	Mengurangkan bebanan hutang	i. Membebaskan diri daripada bebanan hutang yang banyak ii. Memupuk sikap menghargai wang dan lebih berdisiplin ketika berbelanja

D Kesan perbelanjaan tidak beretika kepada 没有道德观念开销管理的后果

<u>Diri</u>	i. Menghadapi masalah kewangan ii. Bebanan hutang yang tidak sepatutnya iii. Nama boleh disenaraihitamkan oleh bank iv. Mufli dan tekanan perasaan
<u>Keluarga</u>	i. Terpaksa berkongsi menanggung bebanan hutang ahli keluarga yang berhutang ii. Menjejaskan perbelanjaan lain iii. Menjejaskan hubungan kekeluargaan iv. Meningkatkan perbelanjaan yang tidak sepatutnya
<u>Masyarakat</u>	i. Melahirkan persaingan yang tidak sihat dalam berbelanja ii. Meningkatkan kuasa beli yang tidak sewajarnya iii. Melahirkan tabiat masyarakat yang boros dan membazir iv. Peningkatan pemiutang yang tidak berlesen
<u>Negara</u>	i. Meningkatkan kadar inflasi ii. Meningkatkan kadar barangan import iii. Meningkatkan kadar keberhutangan dalam kalangan rakyat iv. Meningkatkan kos pelupusan barangan yang dibuang dan dibazirkan

E Amalan Pengurusan Perbelanjaan Secara Beretika Dalam Kehidupan Sehari-hari :

- i. Merancang perbelanjaan dengan bijak dengan membuat anggaran perbelanjaan.
- ii. Hanya membeli mengikut kemampuan kewangan
- iii. Membelanjakan untuk barangan dan perkhidmatan keperluan sahaja
- iv. menyediakan buku akaun perbelanjaan dan simpanan setiap bulan
每月用一本簿子记录开销与储蓄

F Perasaan Apabila Menguruskan Perbelanjaan Secara Beretika

- berasa **bersyukur** dan **gembira** apabila dapat menguruskan perbelanjaan dengan beretika

G Cadangan nilai universal yang berkaitan

1. Nilai kesederhanaan
2. Nilai bertanggungjawab
3. Nilai berdikari
4. Nilai rasional
5. Nilai kejujuran



Pernahkah wang anda habis dibelanjakan dalam masa yang singkat ??

H Maklumat tambahan

1. Sebagai seorang pengguna, kita perlu bijak menguruskan perbelanjaan secara beretika.

2. Semua pengguna dilindungi oleh **hak pengguna** 消费者权益 seperti berikut :

- a. Hak untuk mendapatkan keperluan asas
- b. Hak untuk mendapatkan keselamatan
- c. Hak untuk mendapatkan maklumat
- d. Hak untuk membuat pilihan
- e. Hak untuk bersuara
- f. Hak untuk mendapat ganti rugi
- g. Hak untuk mendapatkan pendidikan pengguna
- h. Hak untuk mendapatkan alam sekitar yang sihat dan selamat



3. Semua pengguna harus melaksanakan **tanggungjawab sebagai seorang pengguna** yang bijak seperti berikut :

- a. kesedaran mengkritik
- b. tanggungjawab terhadap alam semula jadi
- c. penglibatan dan tindakan
- d. bersatu padu
- e. tanggungjawab sosial

4. Jika Pengguna tidak bijak, maka mereka akan dieksploitasikan oleh pihak yang berkepentingan. **Bentuk eksploitasi** yang selalu dilakukan ialah :

- a. sorok barang-barang dengan tujuan menaikkan harga
- b. tidak meletakkan tanda harga pada barangan
- c. perlabelan barangan tidak lengkap
- d. tidak menepati sukatan @ timbangan yang mencukupi
- e. jual makanan tidak berkhasiat dan boleh memudaratkan kesihatan

5. Sekiranya seseorang pengguna dieksploitasikan oleh pihak yang berkepentingan, pengguna harus melaporkan kepada :

a. Kementerian Perdagangan Dalam Negeri dan Hal-Ehwal Pengguna (KPDNHEP)

~ Merupakan badan induk yang berfungsi menjamin hak pengguna melalui penggubalan undang-undang dan akta.

b. Majlis Hak Ehwak Pengguna Kebangsaan (MHEPK)

~ Pertubuhan yang melindungi hak pengguna.

c. Gabungan Persatuan Pengguna Malaysia (FOMCA)

~ Badan bukan kerajaan yang beroperasi di peringkat negeri dan bergabung di bawah satu unit kebangsaan

~memperjuangkan hak pengguna dengan mengemukakan bantahan serta informasi yang diperlukan oleh pengguna melalui majalah Utusan Pengguna.

~Menjadi jambatan yang menghubungkan KPDNHEP dengan isu-isu kepenggunaan seperti kenaikan harga, eksploitasi, pelabelan dan sebagainya.

~Persatuan Pengguna Pulau Pinang menganggotai Pertubuhan Pengguna Antarabangsa (CI).

d. Persatuan Pengguna Antarabangsa (CI)

~Persatuan gabungan lebih 250 persatuan pengguna seluruh dunia.

~Merupakan badan induk yang memperjuangkan hak pengguna.

~Mengadakan persidangan antarabangsa bagi membincangkan isu kepenggunaan

6. Semua pengguna adalah dilindungi di bawah undang-undang.

a. Akta Perlindungan Pengguna 1999

~ menggubal 29 akta yang mempertahankan hak pengguna.

b. Tribunal Tuntutan Pengguna 1999

~ menjadi saluran kepada pengguna untuk mengemukakan tuntutan tidak melebihi RM5000.

c. Dasar Pengguna Negara 2002

~ bermatlamat memberi perlindungan maksimum bagi pengguna dari aspek perundangan dengan menggalakkan amalan perdagangan yang saksama & bertanggungjawab.

Inflasi 通货膨胀

1. Berlaku apabila harga sesuatu barangan / perkhidmatan mengalami kenaikan harga secara berterusan.

2. Cara-cara dalam membendung inflasi

i. Berjimat cermat

ii. Membeli barangan buatan Malaysia

iii. Menyokong dasar-dasar kerajaan

iv. Berbelanja dengan bijak

v. Meningkatkan kefahaman tentang kepenggunaan

vi. Mendedahkan penyelewengan peniaga



Pendidikan Kewangan

1. Pendidikan Kewangan adalah pendidikan yang mendidik masyarakat menguruskan kewangan secara efektif dan mengurangkan risiko terjebak dalam krisis kewangan.
2. Terdapat 4 peringkat yang memerlukan pendidikan kewangan iaitu :
 - a. **Pengurusan kewangan pengajian tinggi**
 - b. **Pengurusan kewangan permulaan pekerjaan**
 - c. **Pengurusan kewangan berkeluarga**
 - d. **Pengurusan kewangan persaraan**
3. Seseorang perlu mempelajari pendidikan kewangan untuk mengelakkan diri daripada **muflis** 破产.
4. **Agensi Kaunseling dan Pengurusan Kredit (AKPK)** adalah agensi yang membantu mengurangkan kes muflis.
5. **Punca muflis** berlaku dalam kalangan masyarakat :
 - i. **Tidak menguruskan perbelanjaan mengikut keutamaan.**
 - ii. **Membuat pembelian tanpa perancangan yang teliti.**
 - iii. **Tabiat berbelanja menggunakan kad kredit tanpa batasan.**
 - iv. **Sikap mementingkan gaya dan status tanpa mengambil kira kemampuan kewangan yang dimiliki**
6. Masyarakat perlu **berusaha** untuk menangani masalah muflis yang berlaku :
 - i. **Mempelajari ilmu menguruskan perbelanjaan yang beretika.**
 - ii. **Pendidikan kewangan didedahkan sejak peringkat awal.**
 - iii. **Menekankan kesedaran dalam membuat pembelian mengikut keperluan berbanding kehendak.**
7. Masalah muflis akan membawa **kesan** yang padah kepada masyarakat dan negara.
8. Seseorang yang muflis akan **berdepan dengan masalah kewangan, menanggung beban hutang yang tinggi, nama disenaraihitamkan** 黑名单 ,dan mengalami **kesukaran untuk membuat pinjaman pada masa akan datang.**
9. Jika ramai orang muflis di sesebuah negara, **negara akan menanggung beban hutang pengguna yang tinggi.**





BIDANG 7 : MORAL DAN KENEGARAAN 道德与国家

Unit 11 @ 7.4 : Keunikan Rakyat Malaysia 独特的马来西亚国民

A Konsep

1. Malaysia merupakan sebuah negara yang unik 独特的 kerana mempunyai rakyat yang terdiri daripada pelbagai kaum seperti Melayu, Cina, India, Sikh / Punjabi 锡克人, kadazandusun 卡达山人, Iban 伊班人, orang Asli, Baba dan Nyonya 峇峇和娘惹, Portugis / Serani 欧亚混血儿 dan lain-lain.
2. Setiap kaum menganuti agama dan kepercayaan masing-masing, antaranya termasuklah Islam 回教, Buddha 佛教, Hindu 兴都教, Kristian 基督教, Sikh 锡克教 dan animisme 万物有灵论.
3. Semua rakyat Malaysia menerima dan menghormati norma dan budaya kepelbagaian kaum lain. Hal ini bertujuan untuk mewujudkan keharmonian dan keamanan.
4. Kepelbagaian ini menjadikan rakyat Malaysia unik di persada dunia.

B. Ciri-ciri Keunikan Rakyat Malaysia

<p>KAUM MELAYU</p> 	<p>Bahasa : Bahasa Melayu</p> <p>Makanan : Nasi lemak, rendang, lemang 竹筒饭, ketupat 菱形粽子, dodol</p> <p>Pakaian : Baju kurung, baju Melayu, baju kebaya</p> <p>Perayaan : Hari Raya Aidilfitri 开斋节, Hari Raya Aidiladha 哈芝节, Maal Hijrah / Awal Muharram 回历元旦, Maulidur Rasul / Hari Keputeraan Nabi Muhammad SAW 穆罕默德诞辰</p>
<p>KAUM CINA</p> 	<p>Bahasa : Mandarin 华语, Hakka 客家, Kantonis 广东, Hokkien 福建, Hainan 海南, Fuzhou 福州, Teochew 潮州</p> <p>Makanan : Dim sum 点心, kuih bulan 月饼, zongzi 粽子, tang yuan 汤圆</p> <p>Pakaian : Cheongsam 旗袍, Sut Zhongshan 中山装, samfu, hanfu 汉服, qipao 旗袍</p> <p>Perayaan : Tahun Baharu Cina 农历新年, Dong Zhi 冬至, Cap Goh Mei 元宵节, Pesta Tanglung 花灯节/中秋节</p>
<p>KAUM INDIA</p> 	<p>Bahasa : Tamil, Telugu, Malayalam</p> <p>Makanan : Tose / tosai, idli 易里/用米饭做的白色圆糕, wadai 印度圈饼, muruku, putu mayam 印度蒸米糕/米线饼</p> <p>Pakaian : Sari 莎丽, dhoti 腰布, kurta 古答/印度长袖长袍</p> <p>Perayaan : Deepavali 屠妖节, Thaipusam 大宝森节, Thaiponggal 庞格尔节 / 泰米尔收获节</p>

	Bahasa : Bahasa Punjabi
	Makanan : Capati, dhal 用豆类搅碎煮的菜肴, saag 用青色的菜搅碎煮的菜肴, lassi 一种浓稠的乳酪饮料
	Pakaian : Serban 男子头巾, kurta-pejama, dupatta 女子披肩/头纱, selwar kammez
	Perayaan : Hari Vesakhi / Hari Vaisakhi / Hari Vasaki 拜萨哈节 / Tahun Baru Punjabi 锡克人新年

	Bahasa : Bahasa Kadazandusun
	Makanan : Tuhau 一种用南姜做成的菜肴, hinava 用鱼及苦瓜做的沙拉 bosou / nonsom / sambaat 用鱼及bosou 做的菜肴
	Pakaian : Himpogot 银钱腰带, tangkong 绑在腰间的传统珠链, siling 衣服上的金红边, tapi 有金红边的黑色长裙, Sigah 男子头巾
	Perayaan : Pesta Kaamatan (Pesta Menuai) 丰收节, Pesta Moginakan Nunuk Ragang

	Bahasa : Bahasa Iban
	Makanan : manuk pansuh 竹筒鸡, kasam ikan / umai 鱼肉沙拉, salai 熏烤
	Pakaian : Kain sirat 下身围巾, kelambi 短袖背心, kain tenun 纺织布料, baju burung / baju gagong 兽皮衣, ketapu 男子羽毛头饰, Sugu Tinggi 女子银色头饰, tango 女子珠子披肩, sementing ringgit 女子银钱腰带
	Perayaan : Gawai Dayak 达雅节/丰收节, Gawai Antu, Gawai Batu

C Kepentingan Keunikan Rakyat Malaysia

1. Setiap rakyat Malaysia patut mempertahankan dan mengekalkan keunikan ini.
2. Kepentingan keunikan rakyat Malaysia

Bil	Kepentingan	Huraian
i	Mengukuhkan perpaduan rakyat Malaysia	<ul style="list-style-type: none"> ● Menerima persamaan dan perbezaan budaya ● Rakyat hidup bersatu padu
ii	Mengukuhkan kestabilan politik dan ekonomi negara	<ul style="list-style-type: none"> ● Menarik pelancong asing ● Menggalakkan kemasukan pelabur asing
iii	Melahirkan generasi baharu yang mengekalkan kepelbagaian budaya	<ul style="list-style-type: none"> ● Meningkatkan kesedaran tentang kefahaman budaya pelbagai kaum ● Kebudayaan tidak akan ditelan zaman
iv	Mengekalkan keseimbangan antara kemajuan negara dengan warisan kebudayaan	<ul style="list-style-type: none"> ● Memelihara jati diri ● Mengukuhkan persefahaman antara kaum
v	Menjadi kebanggaan negara	<ul style="list-style-type: none"> ● Mencerminkan identiti negara ● Meningkatkan imej negara

D Cabaran Keunikan Rakyat Malaysia

Bil	Cabaran	Huraian
i	Cabaran Bahasa	<ul style="list-style-type: none"> ● kepelbagaian bahasa yang tidak dapat difahami oleh segelintir masyarakat ● menjejaskan komunikasi antara kaum
ii	Cabaran Budaya Tular	<ul style="list-style-type: none"> ● menghakis jati diri dan budaya sesuatu kaum ● mudah dipengaruhi dengan budaya negatif dari luar
iii	Cabaran Sosial	<ul style="list-style-type: none"> ● perasaan taksub terhadap kebudayaan sendiri ● kecelaruan identiti bangsa
iv	Polarisasi 两级化 kaum	<ul style="list-style-type: none"> ● mencetuskan konflik yang berpunca daripada sikap tidak menghormati perbezaan adat dan kepercayaan kaum lain ● mewujudkan sikap perkauman

E Strategi 策略 / 方法 Mengekalkan Keunikan Rakyat Malaysia

Bil	Strategi	Huraian
i	Diri	<ul style="list-style-type: none"> ● Menerima dan menghormati keunikan semua kaum ● Tidak memandang rendah adat atau kepercayaan kaum lain ● Mengamalkan adat dan budaya dalam kehidupan harian ● Merancang dan mengadakan program yang melibatkan pelbagai kaum yang dapat menonjolkan keunikan kaum masing-masing. ● Memberikan galakan kepada rakan untuk mengekalkan keunikan kaum masing-masing. ● Membuat Vlog / video blog / 微录 tentang krunikan budaya Malaysia dan kongsi di media sosial
ii	Ibu bapa	<ul style="list-style-type: none"> ● Mengamalkan adat dan budaya dalam keluarga ● Mendidik anak-anak supaya menerima kepelbagaian budaya ● Membawa anak-anak untuk menyertai aktiviti kebudayaan pelbagai kaum
iii	Kerajaan	<ul style="list-style-type: none"> ● Memperbanyakkan aktiviti kesenian dan kebudayaan peringkat sekolah ● Memartabatkan Dasar Kebangsaan Kebudayaan ● Mewujudkan muzium mini kesenian dan kebudayaan

F Perasaan Apabila Dapat Mengekalkan Keunikan Rakyat Malaysia

1. Setiap individu perlu mengenali dan menerima keunikan rakyat Malaysia agar perpaduan dan kermanan dapat dikekalkan.
2. Dengan ini, semua pihak dapat hidup dengan **perasaan gembira, bersyukur** dan **bangga** tanpa mengira agama, bangsa, budaya dan bahasa.

G Cadangan nilai universal yang berkaitan

1. Nilai patriotisme
2. Nilai kerajinan
3. Nilai berdikari
4. Nilai keberanian
5. Nilai berterima kasih



Adakah anda bersetuju jika dikatakan bahawa khazanah utama negara Malaysia ialah keunikan rakyatnya ?

H Maklumat tambahan

1. **Polarisasi** 两极化 bermaksud keadaan terdapatnya atau proses berlakunya dua pihak yang mempunyai prinsip dan pendapat yang bertentangan sama sekali.
2. Dasar Kebudayaan Kebangsaan ialah dasar yang penting bagi sesebuah negara membangun dan yang mempunyai penduduk pelbagai kaum. Objektif **Dasar Kebudayaan Kebangsaan** :
 - a. Mengukuhkan perpaduan bangsa dan negara melalui kebudayaan
 - b. Memupuk dan memelihara keperibadian kebangsaan yang tumbuh daripada Kebudayaan Kebangsaan
 - c. Memperkayakan dan mempertingkatkan kualiti kehidupan kemanusiaan dan kerohanian yang seimbang dengan pembangunan sosioekonomi
3. Peranan kerajaan dan agensi bukan kerajaan dalam mengekalkan adat resam pelbagai kaum di Malaysia :
 - a. Muzium 博物院
 - b. Kementerian Kebudayaan, Kesenian dan Pelancongan
 - c. Arkib Negara 国家档案馆
 - d. Kelab Budaya 文化俱乐部

a Muzium Negara dan Muzium Negeri :

- mengadakan pameran berkala tentang adat resam pelbagai kaum.
- Menganjurkan minggu kebudayaan tentang pakaian, adat perkahwinan, alat muzik, dan sebagainya.
- Mengadakan pameran bertema mengikut sesuatu kaum, contoh Muzium Orang Asli, Gombak.
- Pameran berasaskan sesebuah budaya, contoh Muzium Budaya Sarawak.

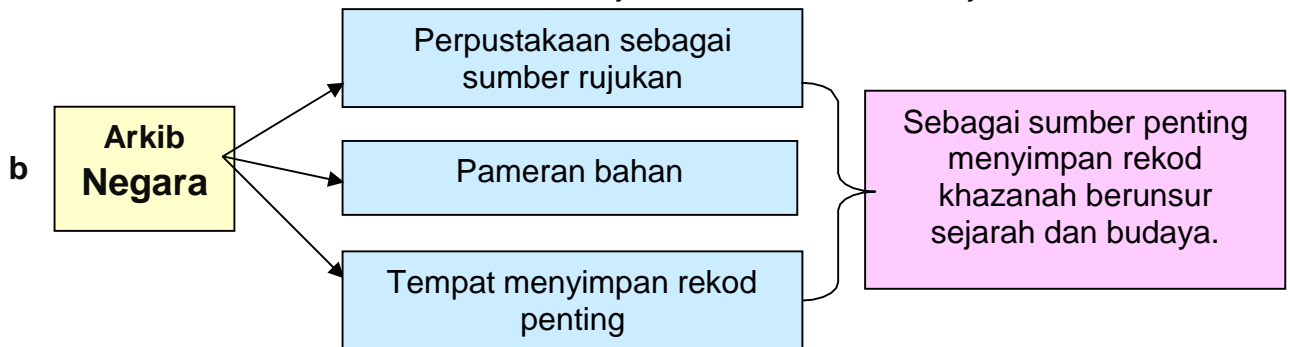

c Kementerian Kebudayaan, Kesenian dan Pelancongan

- Dokumen bertulis tentang kebudayaan dan kesenian pelbagai masyarakat di Malaysia.
- Menyebarkan maklumat tentang budaya bangsa negara kepada rakyat dan warga asing melalui seminar, bengkel, kumpulan penari kelab budaya dan sebagainya.
- Mengekalkan warisan tradisi masyarakat Malaysia berteraskan **Dasar Kebudayaan Kebangsaan**.

d Kelab Kebudayaan sekolah dan negeri

- Mengajar tarian tradisional kepada ahli kelab.
- Latihan drama 戏剧, dramatari 歌舞剧 dan pentomin budaya.
- Lawatan ke pusat-pusat kebudayaan.
- Mengadakan ceramah tentang kebudayaan dan adat resam.
- Pesta budaya seperti Citra 图形 Seni dan Pesta Senirama.
- Latihan nyanyian seperti dikir barat, boria, dondang sayang 催眠曲 dan sebagainya.



BIDANG 7 : MORAL DAN KENEGARAAN 道德与国家

Unit 12 @ 7.5 : Kedaulatan Negara Tanggungjawab Bersama

A Konsep

1. **Negara berdaulat** ialah negara yang **bebas daripada penjajahan dan berupaya untuk menguruskan hal ehwal negara secara bebas** tanpa campur tangan daripada mana-mana negara lain.
2. Malaysia merupakan sebuah negara berdaulat yang **bebas mengadakan hubungan diplomatik dengan negara lain** mengikut perlembagaan.

B Ciri ciri Negara Berdaulat

Bil	Ciri	Huraian
1	Merdeka 独立	<ul style="list-style-type: none"> • Bebas membuat keputusan sendiri tanpa campur tangan daripada negara lain • Mempunyai pentadbiran kerajaannya sendiri • Bertanggungjawab menguruskan keperluan asasi rakyat
2	Beridentiti nasional 国家特征	<ul style="list-style-type: none"> • Bendera rasmi 国旗 • Jata negara 国徽 • Bahasa Melayu sebagai Bahasa Kebangsaan • Prinsip Rukun Negara 国家原则 • Lagu Kebangsaan 国歌
3	Bermaruah dan berwibawa 有尊严及有威望的	<ul style="list-style-type: none"> • Kuasa politik yang stabil • Ekonomi yang mantap • Warganegara yang berkualiti
4	Berstruktur pemerintahan sendiri 有自己的政权	<ul style="list-style-type: none"> • Antara komponen dalam perlembagaan persekutuan 国家宪法 termasuklah pemisahan kuasa antara perundangan, kehakiman dan eksekutif (pentadbiran). • Mengamalkan pemerintahan Raja Berperlembagaan 君主立宪政 • Mengamalkan sistem demokrasi berparlimen 国会式民主
5	Bebas dari pengaruh luar 免除外来的影响	<ul style="list-style-type: none"> • Perpaduan rakyat terjamin • Keamanan dan keselamatan rakyat terpelihara • Keunikan budaya dikekalkan

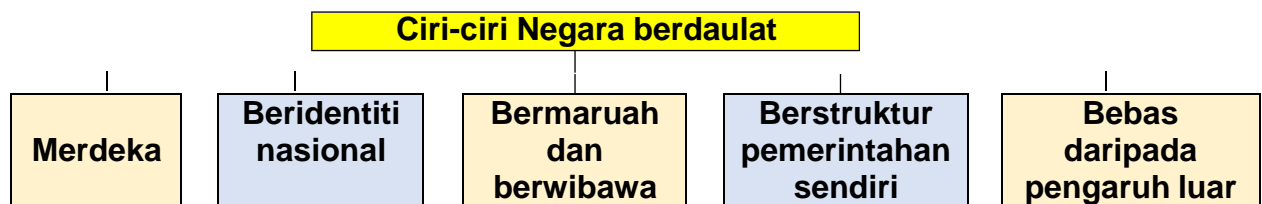

Prinsip Rukun Negara

1. Kepercayaan kepada Tuhan 信奉上帝
2. Kesetiaan kepada raja dan negara 忠于君国
3. Keluhuran perlembagaan 维护宪法
4. Kedaulatan undang-undang 遵从法则
5. Kesopanan dan kesusilaan 培养德行

C Kepentingan Mempertahankan Kedaulatan Negara

Bil	Kepentingan	Huraian
1	Maruah negara terpelihara	• Tidak terpengaruh dengan anasir subversif 颠覆分子
2	Mengekalkan kestabilan politik	• Pemerintahan mengikut acuan sendiri
3	Mengukuhkan perpaduan dan keharmonian rakyat Malaysia	• Memberikan sumbangan kepada pembangunan negara
4	Meningkatkan semangat patriotisme	• Cinta dan setia akan raja dan negara
5	Mengekalkan kemerdekaan negara	• Sistem pemerintah yang stabil

D Cabaran dalam Mengekalkan Kedaulatan Negara

1. Penularan berita yang mengugat kedaulatan negara
2. Taraf ekonomi dan sosial yang tidak seimbang dalam kalangan rakyat
3. Generasi muda yang kurang semangat patriotik 爱国精神 terhadap negara
4. Tindakan kuasa besar yang mencabar kedaulatan negara
5. Rakyat kurang jati diri dan mudah terpedaya 被欺骗 dengan hasutan 煽动 dalam dan luar negara

E Kesan Pengabaian Tanggungjawab Mempertahankan Kedaulatan Negara

Bil	Kesan	Huraian
1	Tradisi dan norma masyarakat semakin dilupakan	• Rakyat mengagungkan budaya luar
2	Perpaduan dan keharmonian terjejas	• Rakyat saling bermusuhan
3	Aktiviti ekonomi negara terbantut	• Pembangunan negara terjejas
4	Ketidakstabilan politik negara	• Sistem pemerintahan tergugat
5	Campur tangan kuasa luar	• Negara tidak aman

F Konflik yang Boleh Mengancam Kedaulatan Negara

1. Pencerobohan kuasa asing 外来权力的侵略
2. Globalisasi 全球化
3. Pengaruh budaya negatif
4. Pengaruh media dan penularan informasi ekstrem 极端的讯息
5. Konflik perkauman 种族冲突
6. Pengaruh materialistik 唯物主义

G Cabaran Dalaman yang boleh mengugut Kedaulatan Negara

1. Sikap memburukkan imej negara
2. Kegagalan mematuhi peraturan dan undang-undang
3. Tiada kesedaran tentang amalan kebersihan
4. Penggunaan bahasa yang kurang sopan
5. Gejala vandalisme 破坏公物的行为

H Perasaan Apabila Menjaga Kedaulatan Negara

1. Apabila setiap warganegara berjaya melaksanakan tanggungjawab mempertahankan kedaulatan negara, **perasaan cinta dan bangga** sebagai rakyat negara berdaulat kian bertambah.
2. Negara luar juga akan berasa **kagum** dengan kejayaan negara Malaysia.
3. Rakyat Malaysia juga dapat menunjukkan **semangat kekitaan** dalam menjayakan pelbagai program pembangunan negara.

I Cadangan nilai universal yang berkaitan

1. Nilai patriotisme
2. Nilai bertanggungjawab
3. Nilai hormat
4. Nilai keberanian
5. Nilai kerjasama

J Maklumat tambahan

1. Malaysia ialah sebuah negara yang mengamalkan **sistem demokrasi berparlimen** 国会式民主 di bawah pentadbiran Raja Berpelembagaan.
2. Seri Paduka Baginda Yang di-Pertuan Agong 最高元首 ialah Raja Berpelembagaan yang juga merupakan **ketua negara** Malaysia
3. Malaysia mengamalkan **doktrin pengasingan kuasa** 三权分立 iaitu pemisahan kuasa antara 3 badan iaitu **perundangan** 立法, **kehakiman** 司法 dan **pentadbiran / eksekutif** 行政.
4. Malaysia ialah sebuah **negara persekutuan** yang berkongsi kuasa antara kerajaan persekutuan / pusat 中央政府 dan kerajaan negeri 州政府 dan mentadbir negara mengikut **jadual kesembilan** perlembagaan persekutuan.
5. **Kerajaan Demokrasi** dibentuk berasaskan **konsep " Kerajaan rakyat, oleh rakyat, untuk rakyat "** 民有,民治,民享
6. Melalui sistem ini rakyat berpeluang membentuk kerajaan. Rakyat bebas memilih perwakilan melalui pilihan raya. Dalam pilihan raya, rakyat berhak menyokong, mengekal atau menukarkan kerajaan yang sedia ada dalam proses pengundian semasa pilihan raya.
7. Pilihanraya diadakan 5 tahun sekali untuk memilih wakil rakyat ke **Dewan rakyat** 下议院 dan **dewan undangan negeri** 州立法议会.

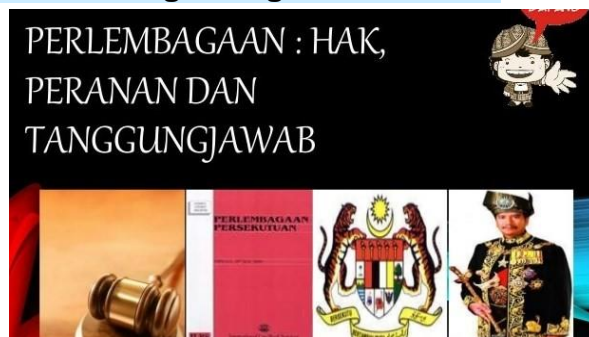

Apakah yang anda faham tentang kedaulatan negara ??

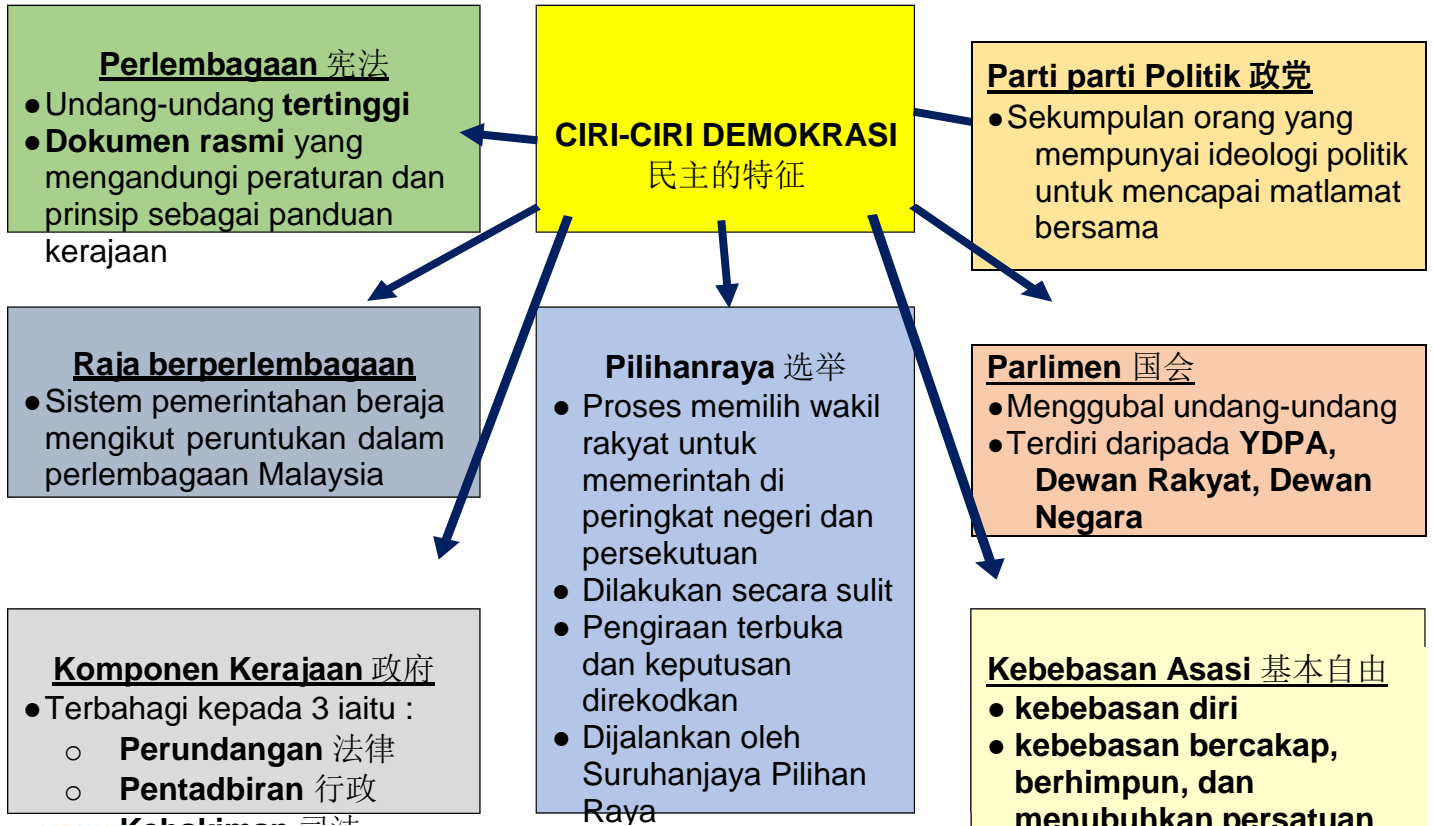

Kebebasan Asasi 基本自由

- kebebasan diri
- kebebasan bercakap, berhimpun, dan menubuhkan persatuan
- larangan buang negeri dan kebebasan bergerak
- keadbian dan kerja paksa dilarang
- Kesamarataan / hak samarata
- perlindungan daripada undang-undang jenayah yang berkuatkuasa kebelakangan dan percaraan / prosiding berulang
- kebebasan beragama / bebas beragama
- hak terhadap harta
- hak berkenaan pendidikan / pelajaran



JATA NEGARA

FAKTA



AKTA LAMBANG & NAMA (MENCEGAH PENGGUNAAN TIDAK WAJAR) 1963

suatu akta bagi **mencegah penggunaan tidak wajar lambang & nama** tertentu untuk maksud profesional & perniagaan

LAMBANG :



- Jogan, jata & mohor rasmi Yang di-Pertuan Agong dan Raja Permaisuri Agong
- Mohor Besar Persekutuan
- Jata Persekutuan
- Lambang atau meterai rasmi Pertubuhan Bangsa-Bangsa Bersatu
- Darjah Kebesaran, Lambang Kebesaran, Pingat, Lencana & Bintang Kehormatan yang ditetapkan oleh statuat Yang di-Pertuan Agong
- Lambang Pertubuhan Polis Jenayah Antarabangsa "Interpol" atau "ICPO-Interpol"
- Lambang Bank Negara Malaysia

NAMA :



- Nama Yang di-Pertuan Agong
- Nama Raja Permaisuri Agong
- Nama Pertubuhan Polis Jenayah Antarabangsa "Interpol" atau "ICPO-Interpol"
- Nama Bank Negara Malaysia

LARANGAN MENGGUNA LAMBANG, NAMA & RUPAAN GAMBAR DENGAN TIDAK WAJAR

Walau apa pun apa-apa jua yang terkandung dalam mana-mana undang-undang yang sedang berkuat kuasa, tiada seorang pun boleh, kecuali dengan kebenaran bertulis Menteri:



mengguna apa-apa nama ternyata atau lambang ternyata atau apa-apa tiruan serupa mengenainya, bagi maksud apa-apa perdagangan, perniagaan, pekerjaan atau profesion;



mengguna bagi maksud, atau memperagakan sebagai suatu iklan bagi, apa-apa perniagaan, perdagangan, pekerjaan atau profesion atau menjual, apa-apa fotograf, lukisan atau rupa lain gambar Yang di-Pertuan Agong atau Raja Permaisuri Agong;



mengguna atau terus mengguna apa-apa nama ternyata atau lambang ternyata, atau apa-apa tiruan serupa mengenainya, dalam tajuk apa-apa paten, atau dalam apa-apa cap dagangan atau reka bentuk; atau



membuat bagi maksud jualan atau menjual atau ada dalam miliknya untuk dijual, apa-apa lambang ternyata.

Jenis-jenis Permainan Tradisional

		
<p>Bermain congkak</p>	<p>Bermain wau</p>	<p>Bermain gasing</p>
		
<p>Tarik upih</p>	<p>Main Batu seremban</p>	<p>Main tingting / teng teng</p>
		
<p>Yoyo Cina / Diabolo</p>	<p>Musang dan ibu ayam</p>	<p>Dam</p>
		
<p>Main guli</p>	<p>Tuju selipar / baling selipar</p>	<p>Sorok sorok</p>
		
<p>Sepak raga / sepak takraw</p>	<p>Sepak bulu ayam</p>	<p>konda kondi</p>
		
<p>Lompat getah</p>	<p>Wan Tu Som</p>	<p>Galah Panjang</p>

Semoga Berjaya Dalam SPM



Scan to join more INTI #SPMSureSkor Workshops.

INTI Education Counselling Centre Johor

No. 25, 25-01, Jalan Austin Heights 8/1, Taman Austin Heights,
81100 Johor Bahru, Johor
Tel. No.: 07 - 364 7537

INTI Education Counselling Centre Perak

258, Jalan Sultan Iskandar,
30000 Ipoh, Perak.
Tel. No.: 05 - 241 1933

INTI Education Counselling Centre Pahang

B16, Jalan Seri Kuantan 81, Kuantan Star City II,
25300 Kuantan, Pahang
Tel. No.: 09 - 560 4657